



# XTILUS

MOTORIDUTTORE IRREVERSIBILE  
PER CANCELLI A BATTENTE

MOTORÉDUCTEUR IRREVERSIBLE  
POUR PORTAILS à BATTANTS

IRREVERSIBLE GEARMOTOR FOR  
WING GATES

MOTORREDUCTOR IRREVERSIBLE  
PARA CANCELAS A HOJAS

**6-1624846** /R18 20/01/2020



Motoriduttore Gearmotor Motoréducteur Motorreductor	Alimentazione Power Supply Alimentation Alimentación	Larghezza max anta Max wing width Largeur max du battant Longitud máx hoja	Peso max anta Max wing weight Poids max du battant Peso máx hoja	Spinta max Max Thrust Poussée maxi Max Empuje	Codice Code Code Codigo
<b>XTILUS</b>	230V 50/60Hz	3,5 m	400 Kg / 880 lbs	1600 N	<b>12007408*</b>
<b>XTILUS 24V</b>	24Vdc	3,5 m	350 Kg / 770 lbs	1600 N	<b>12007489*</b>
<b>XTILUS</b>	230V 50/60Hz	3,5 m	400 Kg / 880 lbs	1600 N	<b>12007411**</b>
<b>XTILUS 24V</b>	24Vdc	3,5 m	350 Kg / 770 lbs	1600 N	<b>12007406**</b>

\* Chiave di sblocco DIN / Unlock DIN key / Clé de déblocage DIN / Llave de desbloqueo DIN

\*\* Chiave di sblocco standard / Unlock standard key / Clé de déblocage standard / Llave de desbloqueo standard





## AVVERTENZE GENERALI

 **ATTENZIONE!** Prima di installare il prodotto è obbligatorio leggere il documento relativo alle **AVVERTENZE DI SICUREZZA GENERALI** a corredo del prodotto. Documento **6-1620001**. Il foglio integrativo è scaricabile anche dal sito [www.allmatic.com](http://www.allmatic.com).

### 1. DESCRIZIONE PRODOTTO

Motoriduttore irreversibile per cancelli a battente con ante lunghe fino a 3,5 m. Il motore è protetto da una sonda termica che in caso di utilizzo prolungato interrompe momentaneamente il movimento.

2. CARATTERISTICHE TECNICHE		XTILUS	XTILUS 24V
Peso max anta	Kg	400	350
Lunghezza max anta	m	3,5	3,5
Alimentazione e frequenza		230V - 50/60Hz	24Vdc
Assorbimento	A	1	2,5
Potenza motore	W	200	60
Velocità traino	m/s	0,10	Variabile
Corsa stelo	mm	400	400
Peso motoriduttore	Kg	8,5	8,5
Condensatore	µF	8	-
Cicli consigliati al giorno	n°	150	200
Cicli consecutivi max	n°	20	45
Servizio	%	50	80
Sblocco di emergenza		Con chiave	Con chiave
Temperatura di lavoro	°C	-20...+55	-20...+55
Grado di protezione	IP	44	44
Tempo di apertura medio	s	20	14...22
Spinta massima	N	1600	1600
Centrale di comando		<b>BIOS2 / BIOS2 ECO</b>	<b>BIOS2 24</b>

### 3. VERIFICHE PRELIMINARI

 **ATTENZIONE! IL CANCELLO PER ESSERE AUTOMATIZZATO DEVE MUOVERSI SENZA ATTRITI PER TUTTA LA CORSA**

N.B.: è obbligatorio uniformare le caratteristiche del cancello alle norme e leggi vigenti. La porta può essere automatizzata solo se in buono stato e se rispondente alla norma EN 12604.

- L'anta non deve presentare porte pedonali. In caso contrario occorrerà prendere opportune precauzioni in accordo al punto 5.4.1 della EN12453 (ad esempio impedire il movimento del motore quando il portoncino è aperto, grazie ad un microinterruttore opportunamente collegato in centralina).
- Non bisogna generare punti di intrappolamento (ad esempio tra anta aperta del cancello e cancellata).
- Non devono essere presenti fermi meccanici al di sopra del cancello perché non sono sufficientemente sicuri.

N.B.: le ante devono essere solidamente fissate ai cardini delle colonne, non devono flettere durante il movimento e devono muoversi senza attriti.

 **ATTENZIONE!**

- Prima di procedere all'installazione del motore è obbligatorio verificare tutti gli ingombri necessari per poterlo installare.
- Si consiglia l'installazione dei fermi meccanici di arresto a terra sia in apertura che in chiusura. Qualora non sia possibile utilizzare gli stessi, e' obbligatorio utilizzare i fermi meccanici a bordo del motore, vedere fig. 10-11 A pag.10.
- Per ottimizzare il funzionamento dell'automazione, si consiglia di utilizzare i rallentamenti a fine movimentazione.
- Per installazioni in luoghi con forte vento, si consiglia l'utilizzo della serratura elettrica con bocchetta verticale tipo v06, codice accessorio 64100182 (serratura v06) / 64100183 (mezzocilindro).

#### 4. LAYOUT IMPIANTO TIPICO, Fig. 1

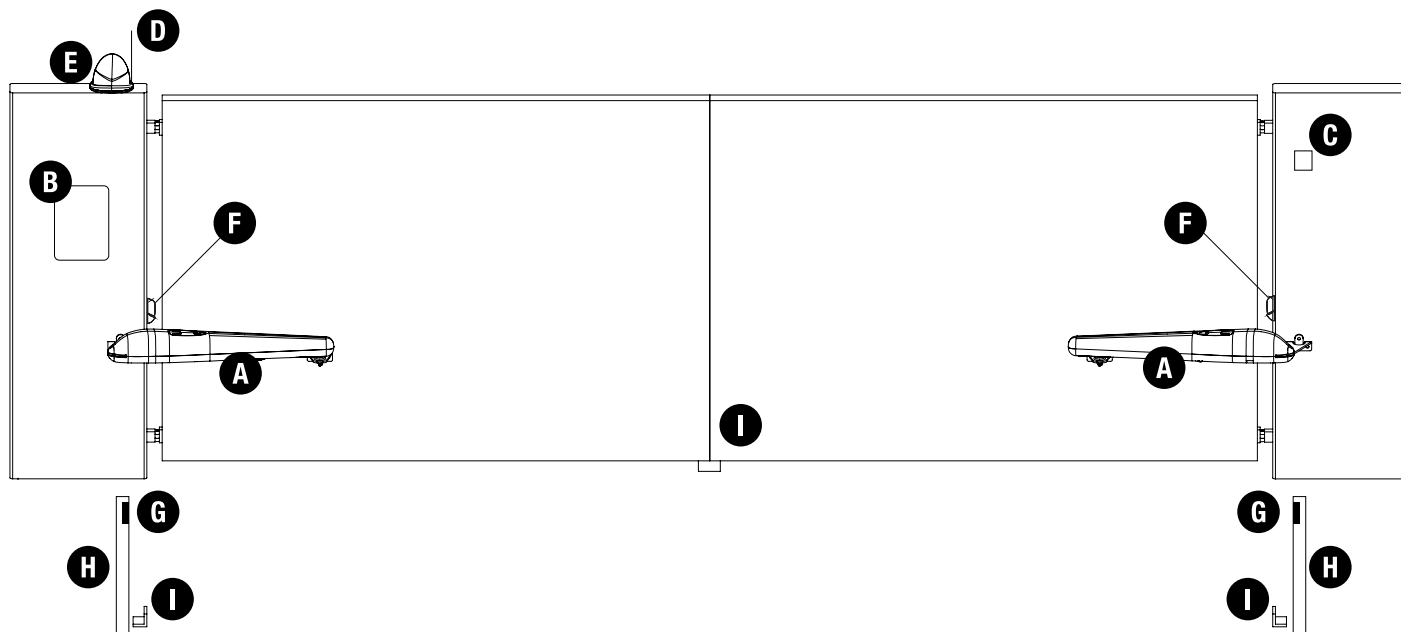

- A- Motoriduttore XTILUS
- B- Centrale di comando BIOS con box
- C- Selettore a chiave
- D- Antenna radio
- E- Lampeggiatore B.RO LIGHT
- F- Fotocellula per protezione esterna FT
- G- Fotocellula per protezione interna FT
- H- Colonnina portafotocellula
- I- Fermi di arresto (apertura e chiusura)

**⚠ ATTENZIONE!** PER OTTIMIZZARE IL FUNZIONAMENTO DI XTILUS, SI CONSIGLIA L'UTILIZZO DI CENTRALE DI COMANDO ED ACCESSORI ALLMATIC.

#### 5. INGOMBI XTILUS

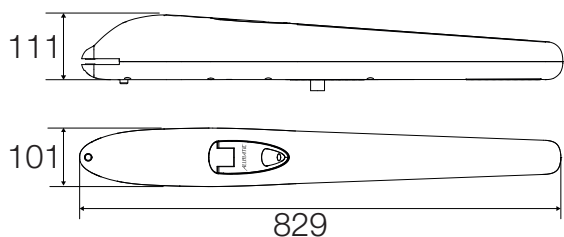

Fig.2

#### 6. COMPONENTI DA INSTALLARE SECONDO LA NORMA EN12453

TIPO DI COMANDO	USO DELLA CHIUSURA		
	Persone esperte (fuori da area pubblica*)	Persone esperte (area pubblica)	Uso illimitato
a uomo presente	A	B	non possibile
a impulsi in vista(es. sensore)	E	E	E
a impulsi non in vista (es. telecomando)	E	E	E
automatico	E	E	E

\* esempio tipico sono le chiusure che non accedono a pubblica via  
A: Pulsante di comando a uomo presente (cioè ad azione mantenuta).  
B: Selettore a chiave a uomo presente.  
E: Fotocellule.

## 7. INSTALLAZIONE

Prima di procedere al fissaggio delle staffe in dotazione, determinare le quote A e B (Fig. 3) utilizzando i dati riportati nella **Tabella 1**. Questi sono validi se l'attuatore è in posizione di massima estensione, meno un centimetro della corsa disponibile ( $C_D$ ), quando il cancello è chiuso per ottenere la massima efficienza di funzionamento.

Per l'ancoraggio del pistone utilizzare le staffe di fissaggio in dotazione.

N.B.: i dati B in tabella, con riferimento ai singoli valori di A, sono da considerarsi come valori consigliati.

Stabilire la quota A + B che si desidera utilizzare: la somma delle quote determina la corsa utilizzata  $C_U$ .

N.B.: la corsa utilizzata  $C_U$  dell'attuatore non dovrà mai essere uguale o superiore alla corsa disponibile  $C_D = 400\text{mm}$ .

**TABELLA 1**

ANGOLO	A	B	C	D	E	$L_{\max}$	$C_U$	Figura pag. 6
90°	90	195	120	75	76	760	285	1
	110	180	120	60	76	760	290	2
	110	150	90	60	76	760	260	3
	90	210	90	120	76	760	300	4
	130	130	120	10	76	760	260	5
110°	160	140	120	20	76	760	300	-
	160	150	120	30	76	760	310	-

$$A+B=C_U \text{ (corsa utilizzata)} / C_D = \text{(corsa max disponibile)} = 400 \text{ mm}$$

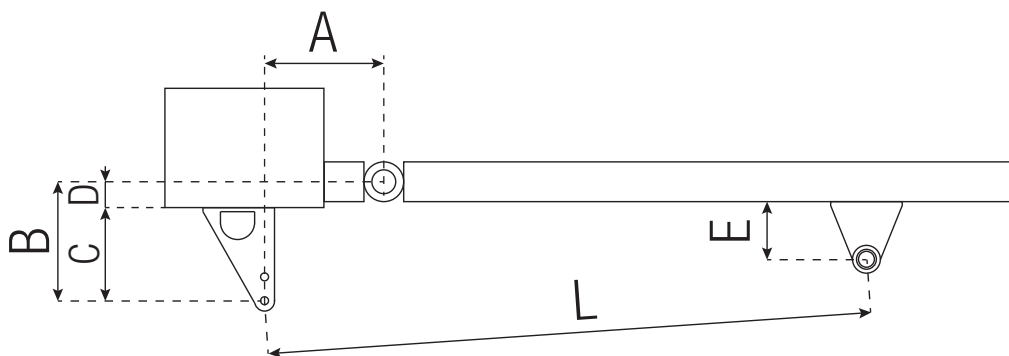

**Fig. 3**

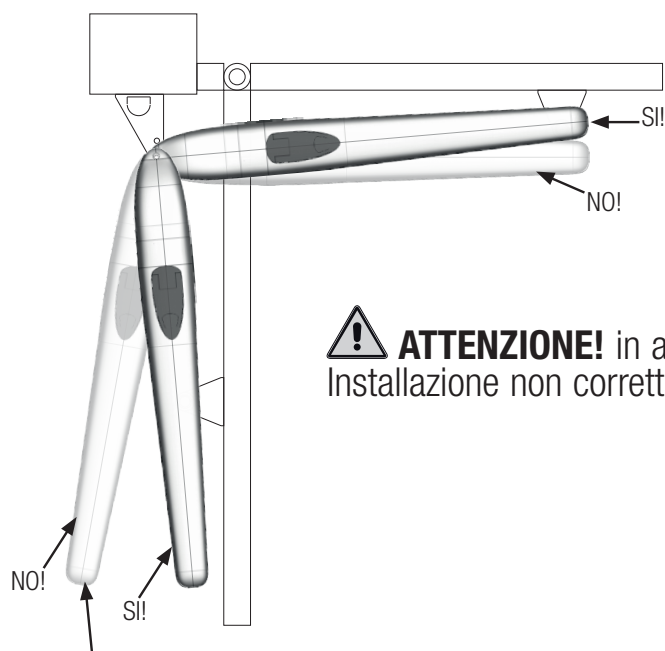
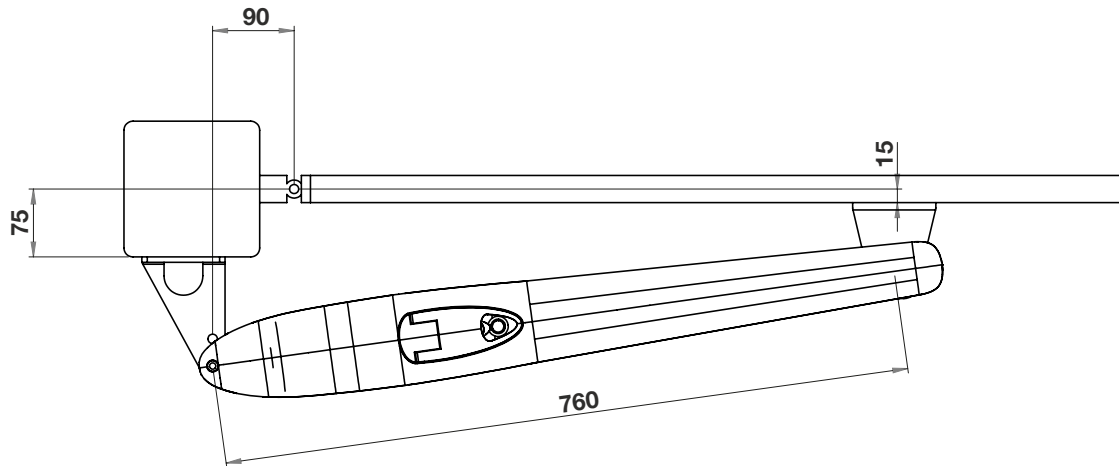

**Fig. 4**

**⚠ ATTENZIONE!** in apertura l'angolo non deve essere negativo. Installazione non corretta. Vedere esempi pagina 6.

## ESEMPI DI INSTALLAZIONI IDEALI

### 1. Foro esterno piastra posteriore



### 2. Foro esterno piastra posteriore

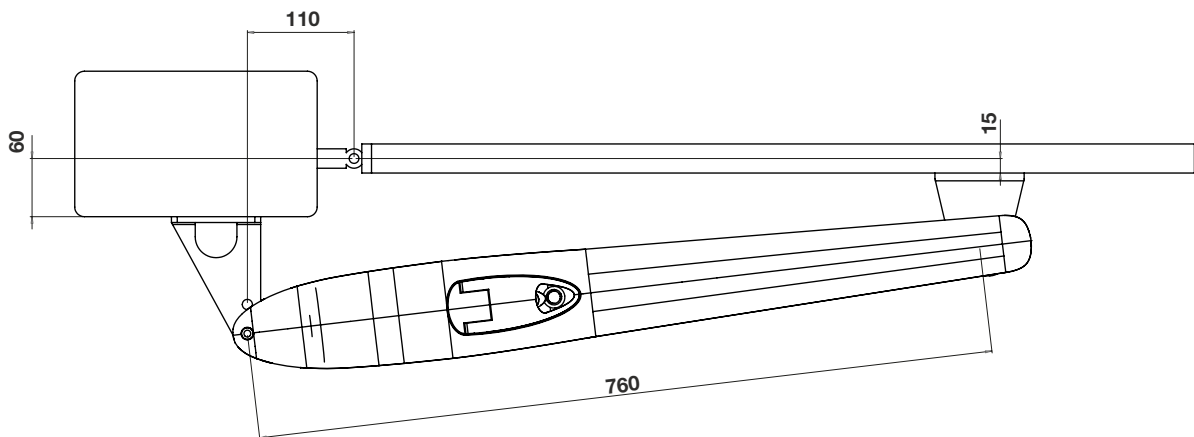

### 3. Foro interno piastra posteriore

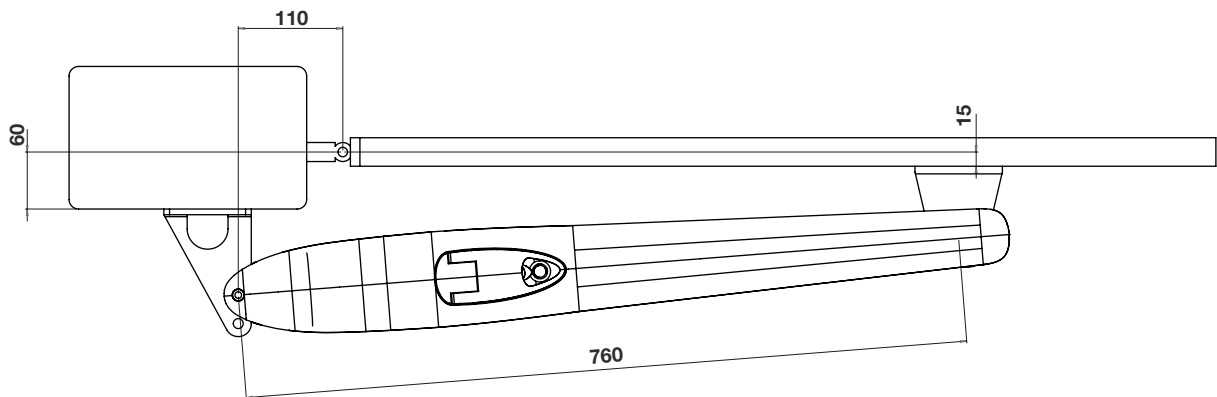

### 4. Foro interno piastra posteriore

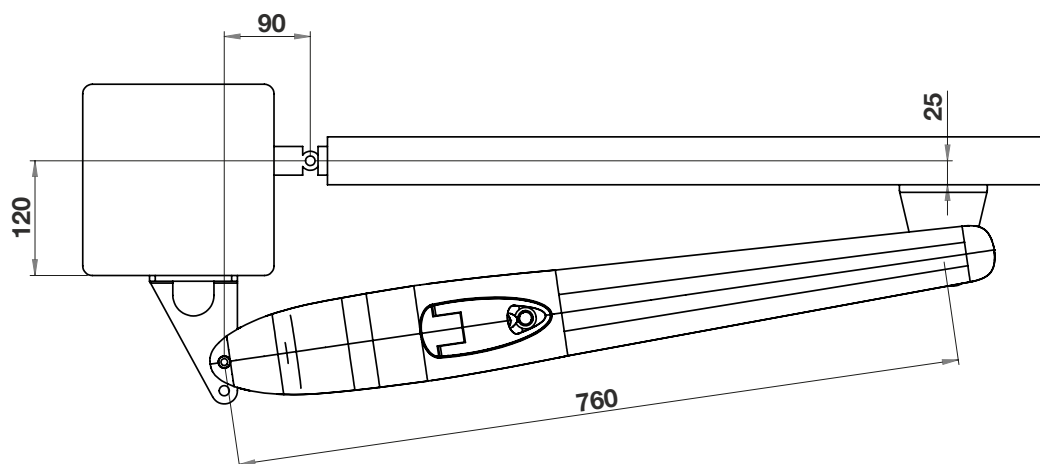

5. Foro esterno piastra posteriore

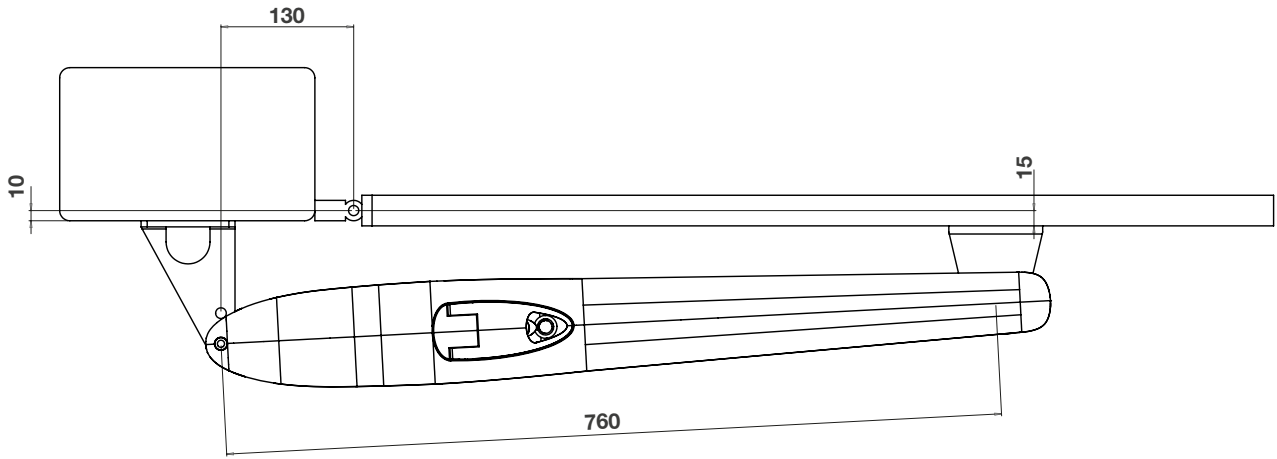

**!** APPLICAZIONE PARTICOLARE, CANCELLO DOTATO DI APERTURA VERSO L'ESTERNO.  
IN QUESTO CASO UTILIZZARE STAFFE NON IN DOTAZIONE

6.1 CLOSE GATE / ANTA CHIUSA

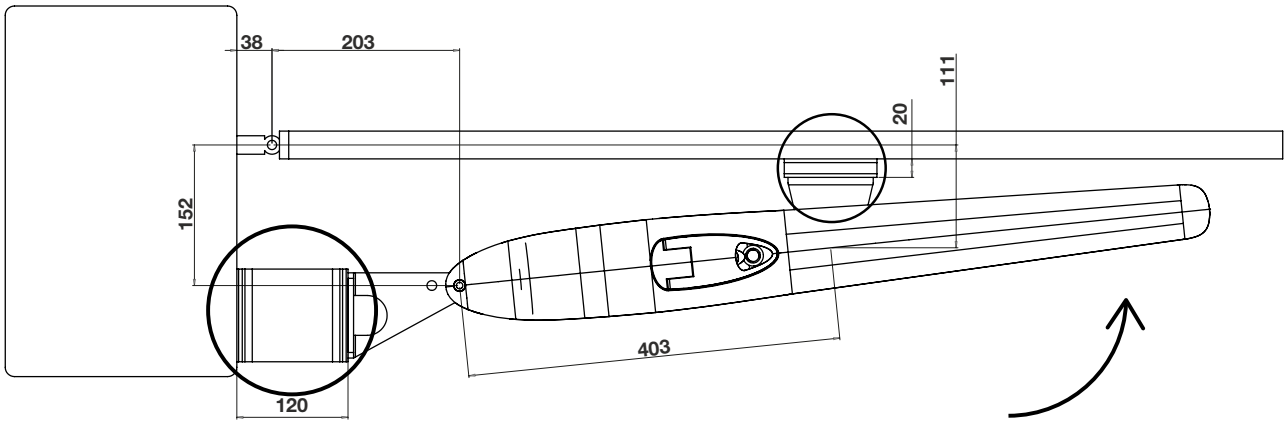

6.2 OPEN GATE / ANTA APERTA

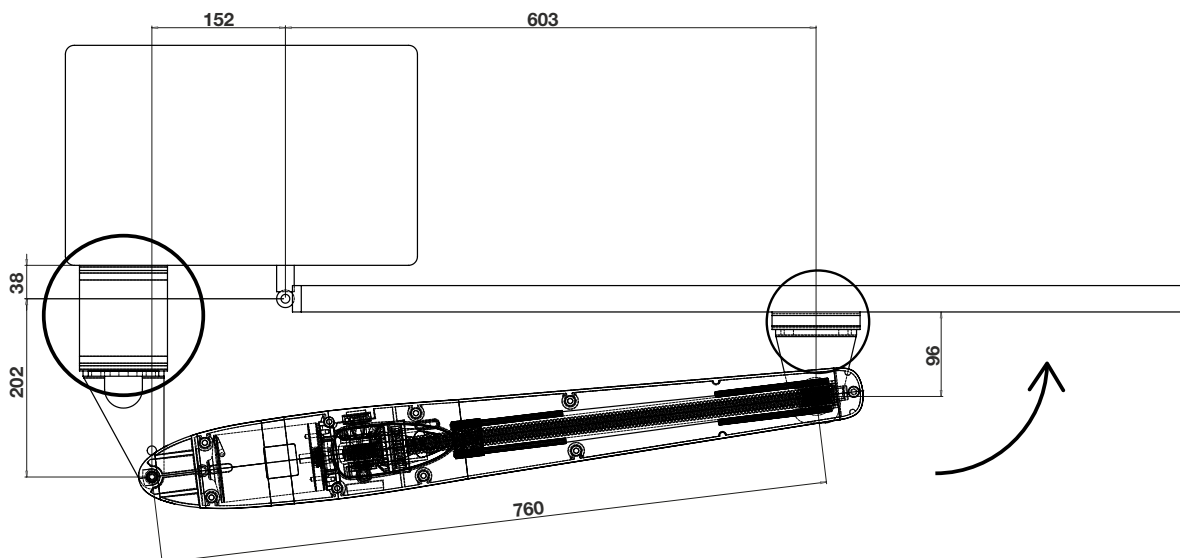

## 7.1 FISSAGGIO PIASTRA POSTERIORE ALLA COLONNA

Fissare la piastra posteriore alla colonna (Fig. 5, 6), rispettando le quote stabilite. Se la colonna è in ferro le si può avvitare direttamente l'attacco utilizzando tre viti filettate M8. Se la colonna è in cemento fissare l'attacco con tre viti ad espansione di  $\varnothing$  8 mm. Dopo aver fissato la piastra, ancorare la parte posteriore dell'attuatore alla piastra e fissarla saldamente (Fig. 6).

**ATTENZIONE!** nel determinare l'altezza da terra a cui fissare la piastra sul pilastro, tenere conto che la piastra per l'ancoraggio del pistone sul cancello deve essere fissata 50 mm al di sotto di quella sul pilastro per ottenere una livellatura orizzontale (Fig. 9).

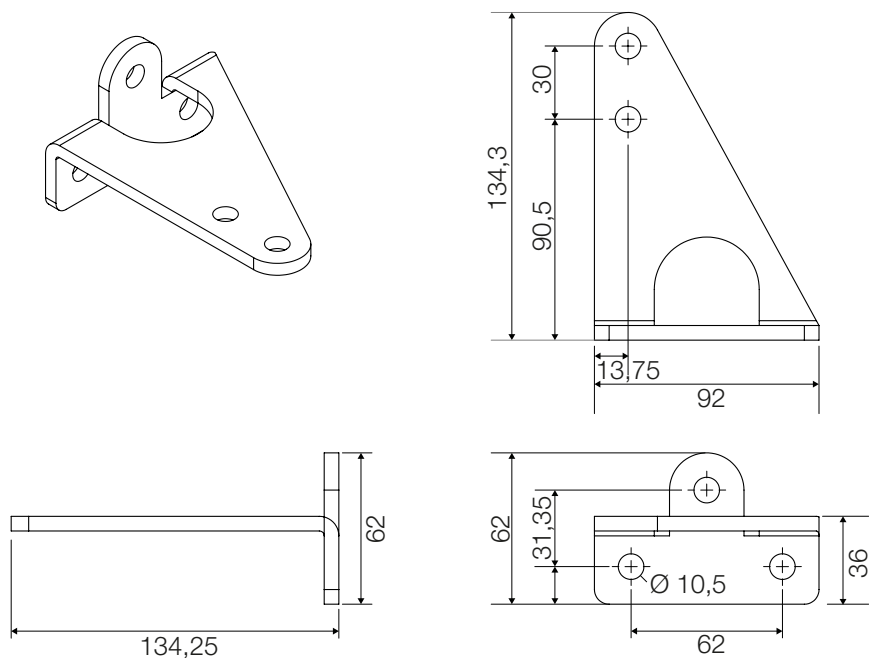

Fig. 5

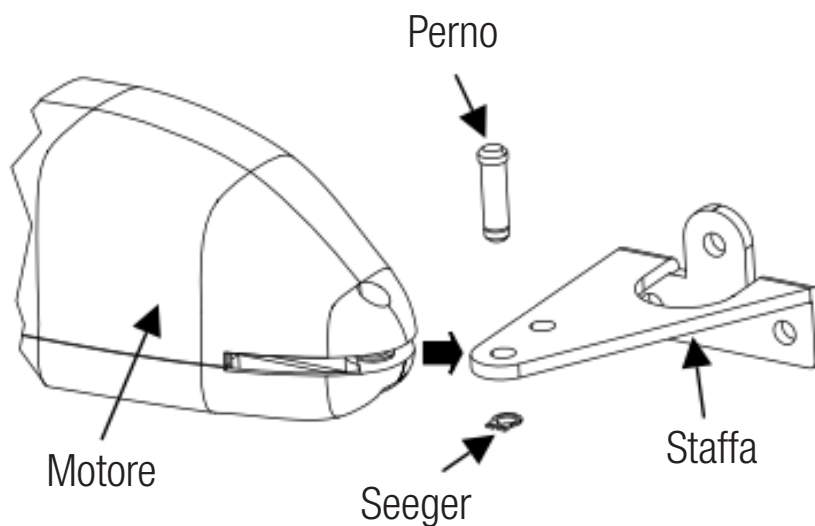

Fig. 6



## 7.2 FISSAGGIO PIASTRA ANTERIORE AL CANCELLO

Per il fissaggio della piastra anteriore sul cancello seguire la seguente procedura:

1. Fissare la piastra anteriore di ancoraggio sull'attuatore. Inserire la rondella, avvitare il bullone e stringere saldamente (Fig. 8).
2. Chiudere il cancello.
3. Accostare al cancello l'attuatore con la piastra già fissata.
4. Portare l'attacco a fine corsa, riportarlo indietro di circa 1cm e segnare la posizione della piastra.
5. Effettuare la stessa operazione in apertura.
6. Se le posizioni corrispondono, fissare saldamente la piastra sul cancello. In caso contrario rivedere le quote A e B della TABELLA 1.

N.B.: durante l'installazione aprire e chiudere più volte il cancello controllando che il motoriduttore non sfregi contro l'anta in movimento.

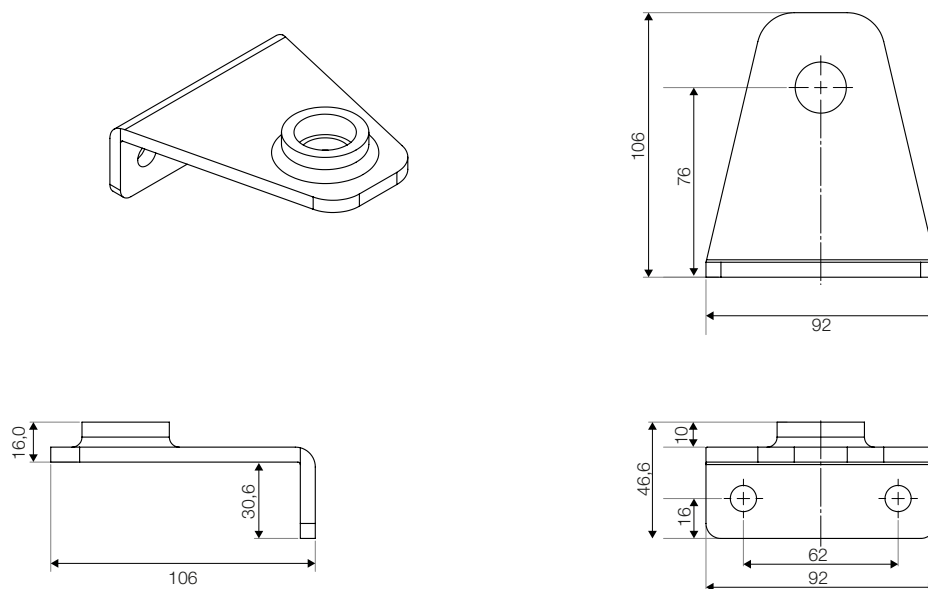
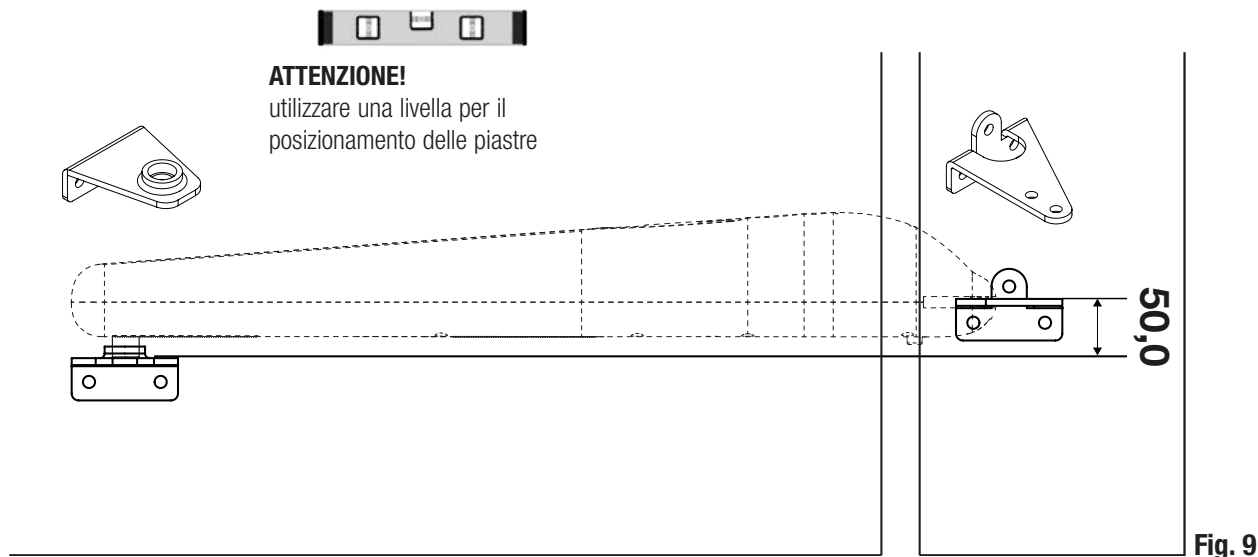

Fig. 7

**ATTENZIONE!** lubrificare con grasso il foro sulla staffa anteriore e la chiocciola del motore prima di fissarlo.

Fig. 8



### 7.3 REGOLAZIONE E FISSAGGIO DEI FERMI MECCANICI

XTILUS è fornito con un finecorsa meccanico di apertura (Fig. 10) , può tuttavia essere installato anche il fermo meccanico di chiusura (opzionale), per fermare l'apertura o la chiusura in caso il cancello sia privo dei fermi a terra (Fig. 11).

Per effettuare la regolazione allentare la vite situata sul finecorsa e spostarlo nella posizione desiderata. Bloccare la vite sul finecorsa (Fig. 12).

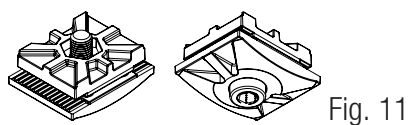
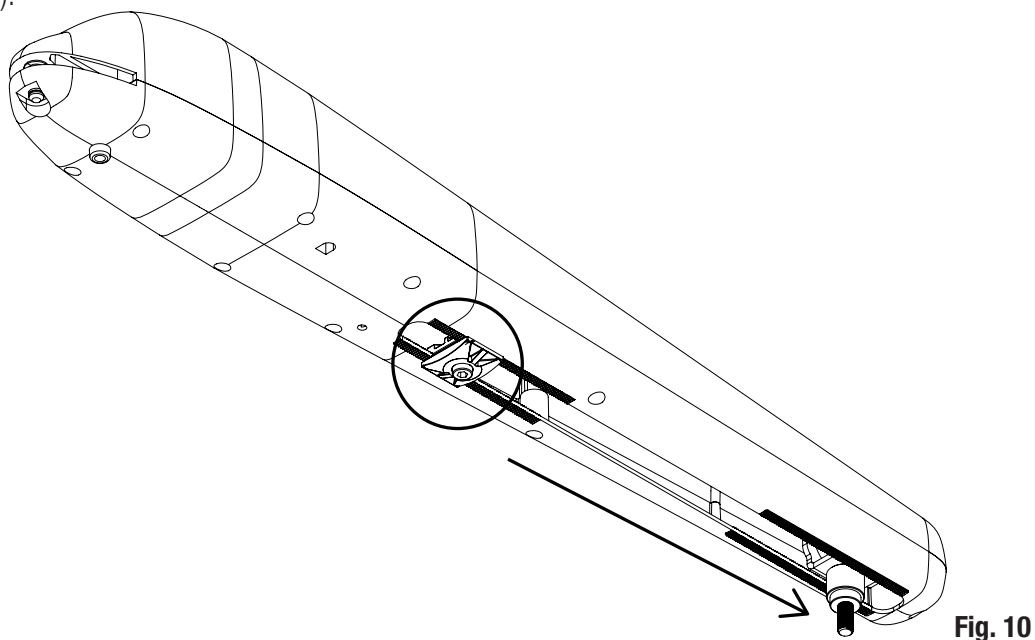

**⚠ ATTENZIONE! PER UN FUNZIONAMENTO OTTIMALE DI XTILUS È CONSIGLIATO UTILIZZARE TUTTA LA LUNGHEZZA DELLA CORSA PER OGNI MOVIMENTAZIONE. QUALORA NON SI UTILIZZASSE TUTTA LA CORSA DISPONIBILE, UTILIZZARE LA CORSA QUANTO PIÙ POSSIBILE VERSO LA PUNTA DEL MOTORE, E NON LA CORSA VERSO IL RETRO.**

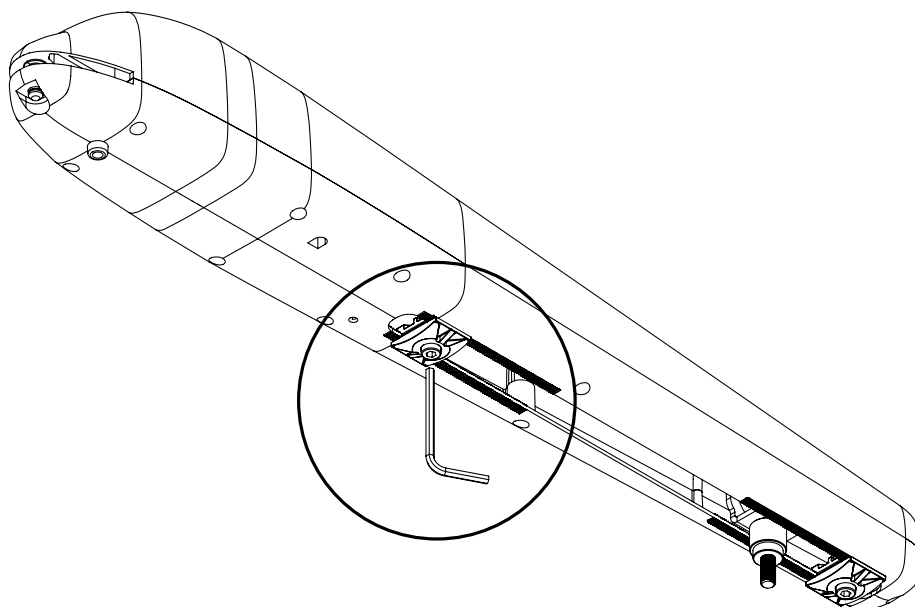

Fig. 12

### 7.4 VERIFICA FINALE DEL MONTAGGIO

Prima di procedere con il cablaggio elettrico del motore, verificare il corretto movimento del cancello:

1. Sbloccare il motore e muovere manualmente l'anta (per sblocco vedere paragrafo relativo)
2. Se l'anta si muove con facilità, l'installazione è andata a buon fine. Altrimenti lubrificare i cardini, il foro sulla staffa anteriore e la chiocciola. Verificare il corretto montaggio del motore.

### 8. COLLEGAMENTI E SEZIONE CAVI



TABELLA CAVI MOTORE 230V

Nero	Fase 1
Marrone	Fase 2
Grigio o Azzurro	Comune
Giallo verde	Terra

## 9. SBLOCCO

In caso di mancanza di corrente, per poter agire manualmente sul cancello è sufficiente inserire l'apposita chiave, ruotarla di 90° e sollevare la leva (Fig.13, 14).

Per poter eseguire in modo sicuro la movimentazione manuale dell'anta occorre verificare che:

- sull'anta siano fornite maniglie idonee;
- tali maniglie siano posizionate in modo da non creare punti di pericolo durante il loro utilizzo;
- lo sforzo manuale per muovere l'anta non superari i 225N per i cancelli posti su siti privati ed i 390N per i cancelli posti su siti commerciali ed industriali (valori indicati nel punto 5.3.5 della norma EN 12453).



**Fig. 13** Motore bloccato



**Fig. 14** Motore sbloccato

## 10. RISOLUZIONE PROBLEMI

PROBLEMA	CAUSA PROBABILE	SOLUZIONE
Ad un comando con il radiocomando o con il selettore a chiave, il cancello non si apre o il motore non parte.	Alimentazione di rete.	Controllare l'interruttore principale.
	Presenza di STOP di emergenza.	Controllare eventuali selettori o comandi di STOP. Se non utilizzati verificare ponticello su ingresso contatto STOP su centralina.
	Fusibile bruciato.	Sostituirlo con uno dello stesso valore.
	Cavo di alimentazione del motore o dei motori non collegato o difettoso.	Collegare il cavo nell'apposito morsetto o sostituirlo.
	C'è un ostacolo in mezzo alla fotocellula o la fotocellula non funziona.	Verificare il collegamento, togliere l'eventuale ostacolo.
Ad un comando con il radiocomando non apre, ma funziona con il comando a chiave.	Il radiocomando non è stato memorizzato o la batteria è scarica.	Eseguire la procedura di riconoscimento del radiocomando sulla centralina o sostituire la batteria con una nuova.
Il cancello parte, ma si ferma.	La forza del motore o dei motori non è sufficiente.	Modificare il valore della coppia nella centralina.
	Il valore delle sensibilità su ostacolo (se presente) non è adatta all'installazione.	Modificare il valore della sensibilità nella centralina, se possibile.
Un'anta si apre e una si chiude.	Il collegamento dei cavi non è corretto.	Eseguire la procedura di apprendimento delle corse con la centralina BIOS2 / BIOS2 ECO.
		Scambiare la polarità dei cavi del motore interessato.

## 11. MANUTENZIONE

Da effettuare solamente da parte di personale specializzato dopo aver tolto l'alimentazione elettrica al motore.

Ogni anno ingrassare i cardini, il foro sulla staffa anteriore, la chiocciola e controllare la forza di spinta esercitata dal motoriduttore sull'anta. Ogni due anni è consigliabile lubrificare la madrevite con del grasso.

## 12. GARANZIA

La garanzia del produttore ha validità a termini di legge dalla data stampigliata sul prodotto ed è limitata alla riparazione o sostituzione gratuita dei pezzi riconosciuti dallo stesso come difettosi per mancanza di qualità essenziali nei materiali o per deficienza di lavorazione. La garanzia non copre danni o difetti dovuti ad agenti esterni, deficienza di manutenzione, sovraccarico, usura naturale, scelta del tipo inesatto, errore di montaggio, o altre cause non imputabili al produttore. I prodotti manomessi non saranno né garantiti né riparati. I dati riportati sono puramente indicativi. Nessuna responsabilità potrà essere addebitata per riduzioni di portata o disfunzioni dovute ad interferenze ambientali. La responsabilità a carico del produttore per i danni derivati a chiunque da incidenti di qualsiasi natura cagionati da nostri prodotti difettosi, sono soltanto quelle che derivano inderogabilmente dalla legge italiana.

## 13. SMALTIMENTO

Questo prodotto è parte integrante dell'automazione, e dunque, deve essere smaltito insieme con essa. Come per le operazioni d'installazione, anche al termine della vita di questo prodotto, le operazioni di smantellamento devono essere eseguite da personale qualificato. Questo prodotto è costituito da vari tipi di materiali: alcuni possono essere riciclati, altri devono essere smaltiti. Informatevi sui sistemi di riciclaggio o smaltimento previsti dai regolamenti vigenti sul vostro territorio, per questa categoria di prodotto.

**ATTENZIONE!** – alcune parti del prodotto possono contenere sostanze inquinanti o pericolose che, se disperse nell'ambiente, potrebbero provocare effetti dannosi sull'ambiente stesso e sulla salute umana.



Come indicato dal simbolo a lato, è vietato gettare questo prodotto nei rifiuti domestici. Eseguire quindi la "raccolta separata" per lo smaltimento, secondo i metodi previsti dai regolamenti vigenti sul vostro territorio, oppure riconsegnare il prodotto al venditore nel momento dell'acquisto di un nuovo prodotto equivalente.

**ATTENZIONE!** – i regolamenti vigenti a livello locale possono prevedere pesanti sanzioni in caso di smaltimento abusivo di questo prodotto.



## GENERAL WARNINGS

 **ATTENTION!** Before installing the product it is mandatory to read the document related to the **GENERAL SAFETY WARNINGS** supplied with the product. Document **6-1620001**. The supplementary sheet can also be downloaded from [www.allmatic.com](http://www.allmatic.com).

### 1. PRODUCT DESCRIPTION

Irreversible gearmotors for wing gates with a leaf length of up to 3,5 metres. The irreversibility of this gearmotor allows you to avoid using any electric lock for an effective closing of the gate. The motor is protected by an heat probe, that temporary interrupts the operating cycle in case of prolonged use.

2. TECHNICAL FEATURES		XTILUS	XTILUS 24V
Max. leaf weight	Kg	400	350
Max. leaf length	m	3,5	3,5
Power supply		230V - 50/60Hz	24Vdc
Current absorbed	A	1	2,5
Motor power	W	200	60
Towing speed	m/s	0,10	Variable
Stem stroke	mm	400	400
Gearmotor weight	Kg	8,5	8,5
Capacitor	µF	8	-
Daily operations suggested	n°	150	200
Max consecutive operations	n°	20	45
Service	%	50	80
Unlocking device for emergency movement		with key	with key
Working temperature	°C	-20...+55	-20...+55
Protection	IP	44	44
Average opening time	s	20	14...22
Max thrust	N	1600	1600
Control unit		<b>BIOS2 / BIOS2 ECO</b>	<b>BIOS2 24</b>

### 3. CHECKING BEFORE THE INSTALLATION

#### **ATTENTION! THE GATE SHALL MOVE FRICTIONLESS**

Note: gate features must be uniformed with the standards and laws in force. The door/gate can be automated only if it is in a good condition and its conditions comply with the EN 12604 norm.

- The door/gate leaf does not have to have a pedestrian opening. In the opposite case it is necessary to take the appropriate steps, in accordance with EN 12453 norm, point 5.4.1 (for instance; by preventing the operation of the motor when the pedestrian opening is opened, by installing a safety microswitch connected with the control panel).
- Must not generate points of entrapment (e.g. between the leaf of the opened gate and the fence).
- No mechanical stop shall be on top of the gate, since mechanical stops are not safe enough.

Note: the leaf must be fixed firmly on the hinges to the pillars, must not be flexible during the movement and must move without frictions.

#### **WARNING!**

- Before to install of motor, it is necessary verify all dimensions and conditions to do it.
- It is recommended to install the mechanical stops on the ground both in opening and closing. If it is not possible to use them, it is mandatory to use the mechanical stops on the motor, see fig. 10-11 A page 10.
- To optimize the functioning of the automation, we suggest to use the slowing down at the end of the movement
- For installations in places with strong wind, we recommend use of the electric lock type v06, accessory code: 64100182 (electrical lock v06) / 64100183 (half cylinder).

#### 4. TYPICAL SYSTEM LAYOUT, Fig. 1

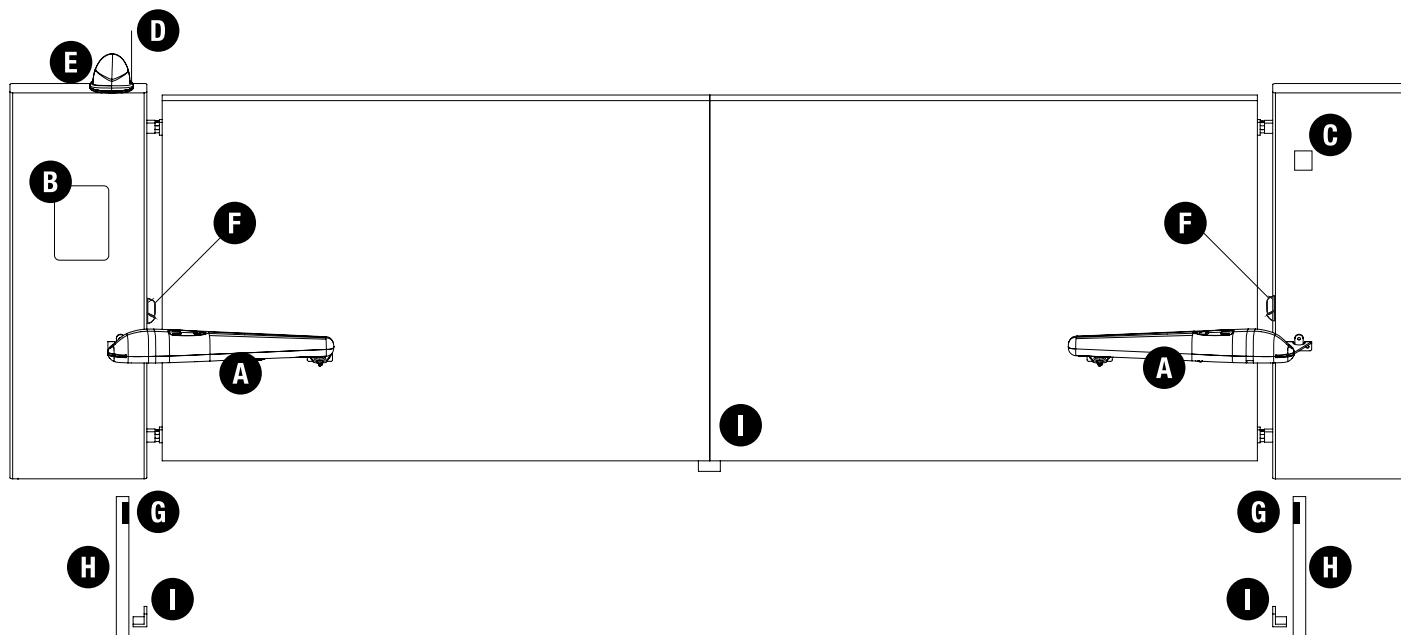

- A - XTILUS gearmotor
- B - Control unit with box
- C - Key selector
- D - Tuned antenna
- E - Flashing lamp
- F - Photocells (external)
- G - Photocells (internal)
- H - Column for photocells
- I - Mechanical stops on the ground (opening and closing).

**⚠ WARNING!** TO OPTIMIZE THE OPERATION OF XTILUS, WE RECOMMEND THE USE OF ALLMATIC CONTROL UNIT AND ACCESSORIES.

#### 5. XTILUS DIMENSIONS

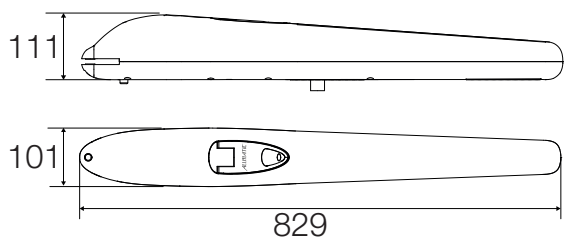

Fig.2

#### 6. PARTS TO INSTALL MEETING THE EN 12453 STANDARD

COMMAND TYPE	USE OF THE SHUTTER		
	Skilled persons (out of public area*)	Skilled persons (public area)	Unrestricted use
with manned operation	A	B	not possible
with visible impulses (e.g. sensor)	E	E	E
with not visible impulses (e.g. remote control device)	E	E	E
automatic	E	E	E

\* a typical example are those shutters which do not have access to any public way  
A: Command button with manned operation (that is, operating as long as activated).  
B: Key selector with manned operation.  
E: Photocells.



## 7. INSTALLATION

Before fastening the brackets provided, establish the A and B (Fig. 3) coordinates using the data given in **Table 1**. These data are valid if the gearmotor is at maximum extension minus one centimetre of the available stroke ( $C_D$ ) when the gate is closed to obtain maximum working efficiency. To anchor the piston, use the fastening brackets provided.

Note: data B in the table, with reference to the single values A, are to be considered as values recommended.

Establish coordinates  $A + B$  that are to be used: the sum of coordinates establishes the stroke used  $C_U$ .

Note: the stroke used ( $C_U$ ) of the gearmotor must never be equal or greater than the available stroke ( $C_D$ ) = 400mm.

**TABLE 1**

ANGLE	A	B	C	D	E	$L_{max}$	$C_U$	Figure pag. 6
90°	90	195	120	75	76	760	285	1
	110	180	120	60	76	760	290	2
	110	150	90	60	76	760	260	3
	90	210	90	120	76	760	300	4
	130	130	120	10	76	760	260	5
110°	160	140	120	20	76	760	300	-
	160	150	120	30	76	760	310	-

$$A+B=C_U \text{ (stroke used) } / C_D = \text{(maximum available stroke)} = 400 \text{ mm}$$

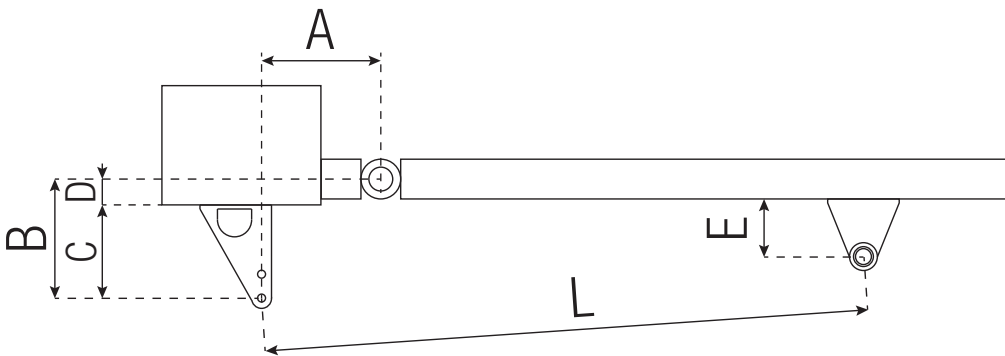

**Fig. 3**

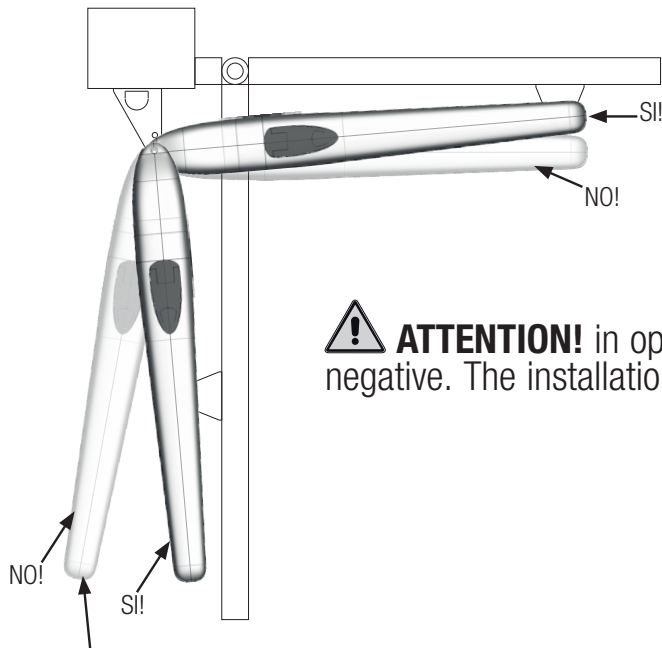
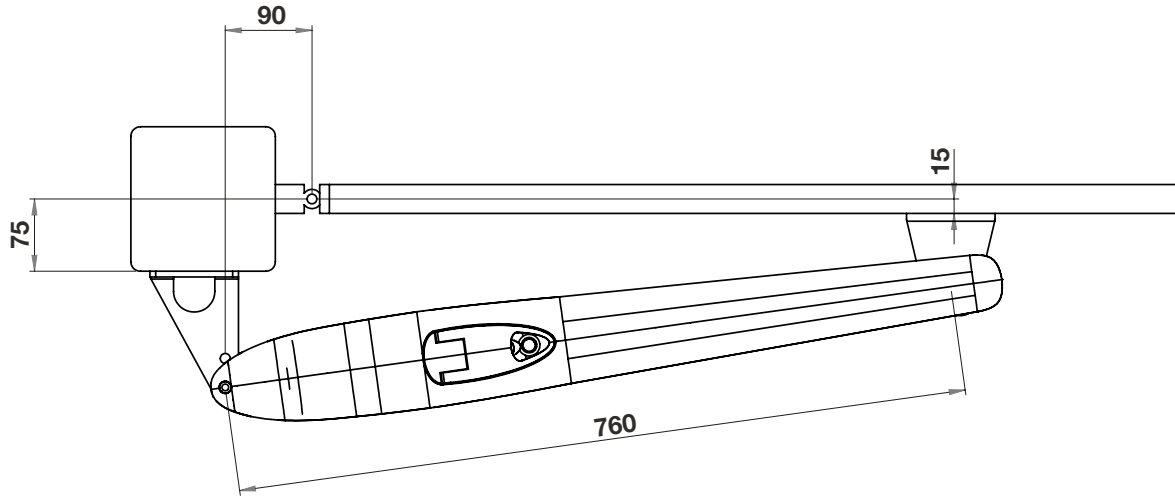

**Fig. 4**

**! ATTENTION!** in opening position, the angle should not be negative. The installation is not correct. See examples at page 6

## EXAMPLES OF IDEAL INSTALLATIONS

### 1. External hole of the rear plate



### 2. External hole of the rear plate

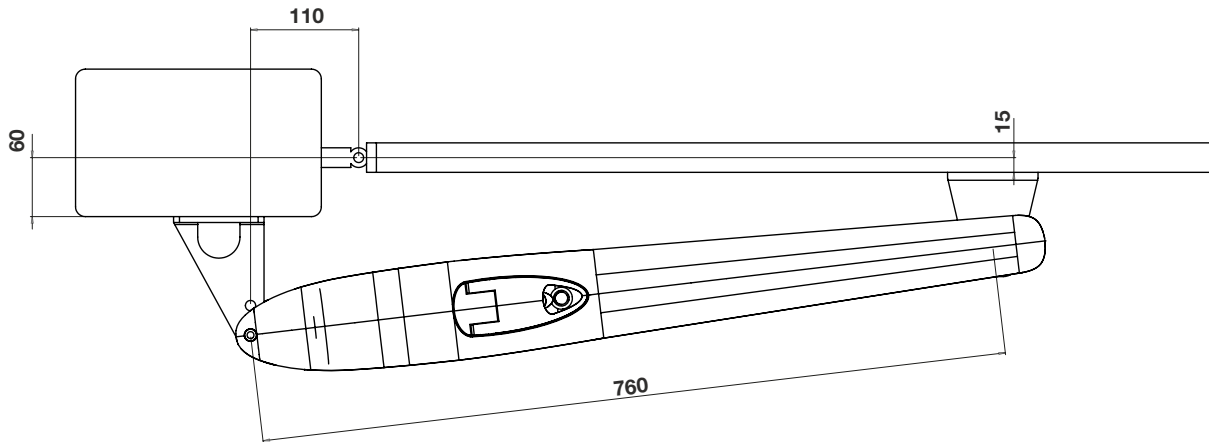

### 3. Internal hole of the rear plate

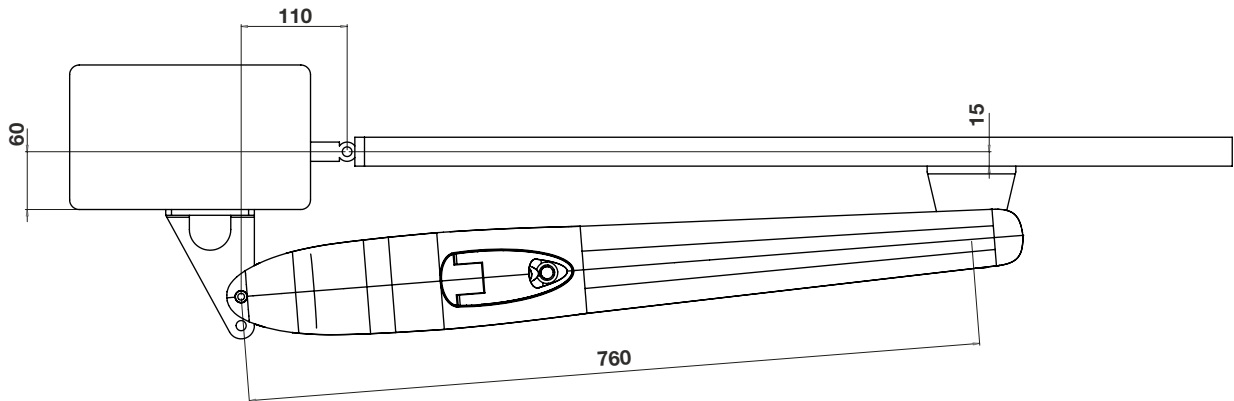

### 4. Internal hole of the rear plate

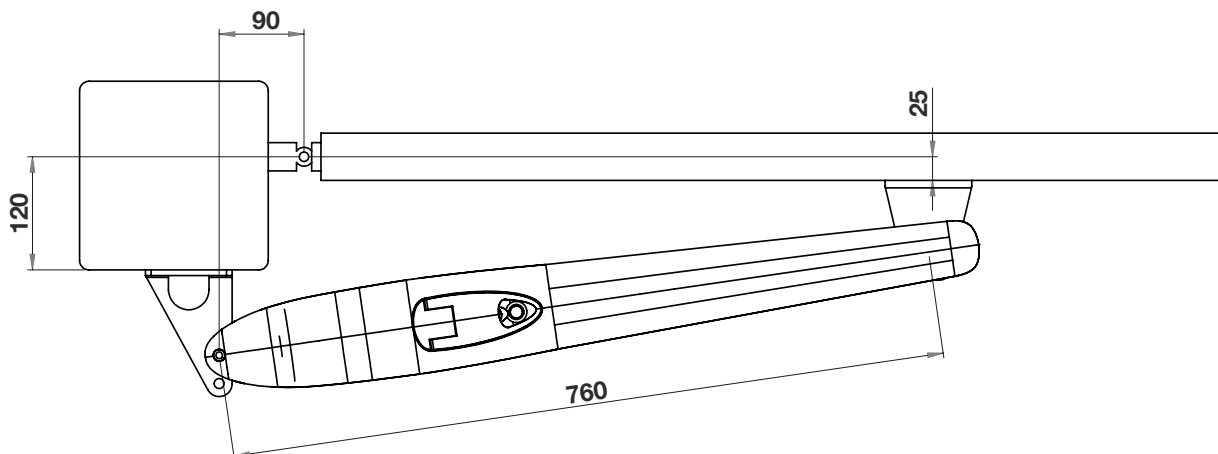

5. External hole of the rear plate

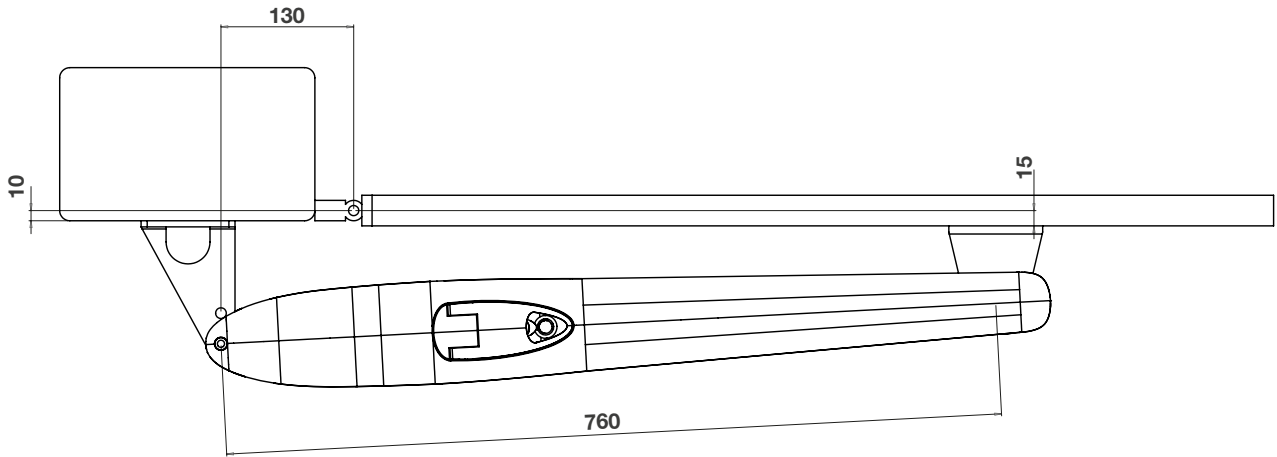

**PARTICULAR APPLICATION, GATE EQUIPPED WITH OPENING OUTWARDS. IN THIS CASE USE PLATES NOT SUPPLIED**

6.1 CLOSE GATE

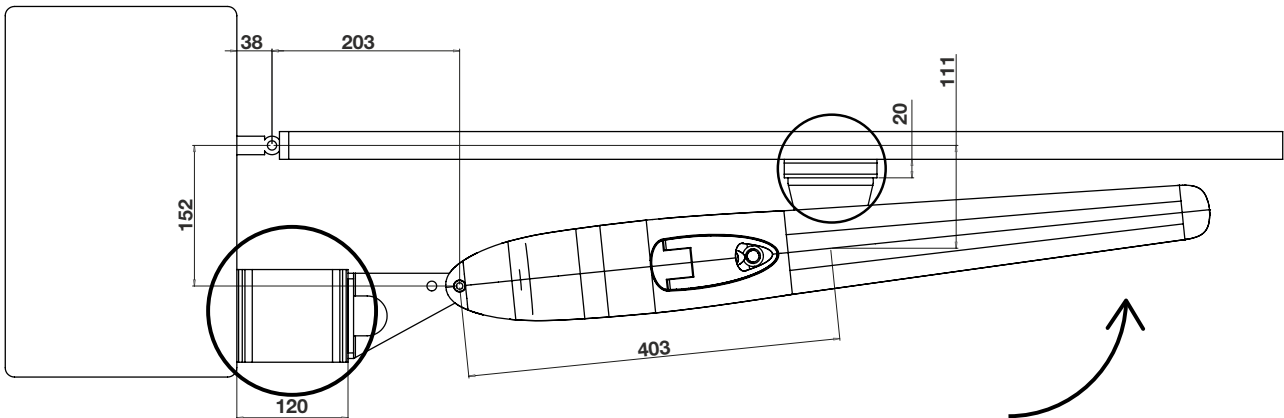

6.2 OPEN GATE

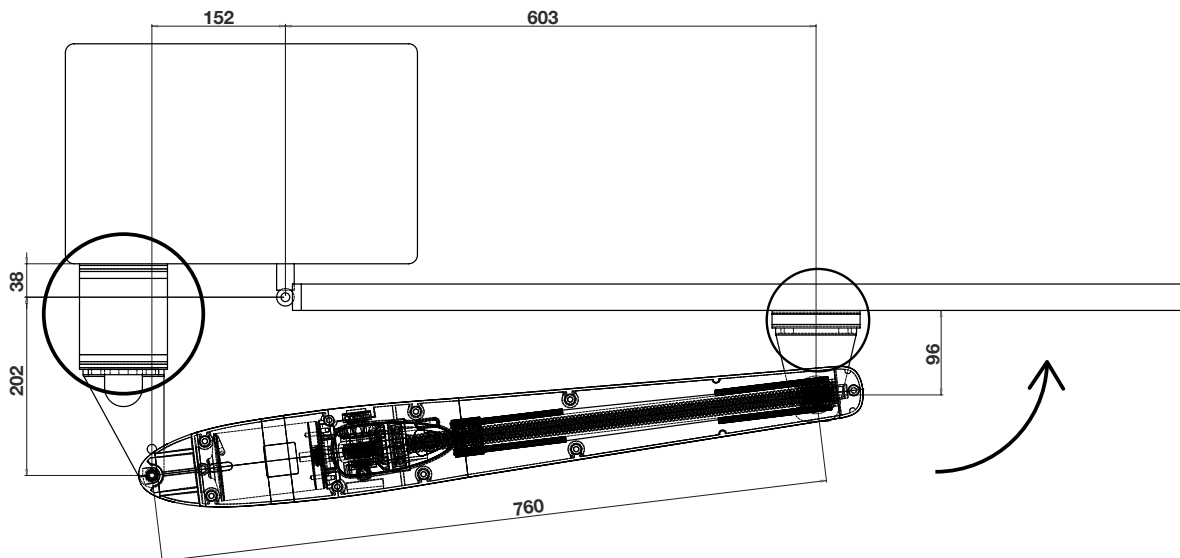

### 7.1 FIXING OF THE REAR PLATE TO THE COLUMN

Fix the rear plate to the column (Fig. 5, 6) in accordance to the desired coordinates. In case an iron pillar is available, screw directly onto the column the plate with 3 screws M8. In case you need to fix the bracket onto a concrete pillar, use the fixing plate to be fastened with 3 Fischer screws of  $\varnothing$  8 mm. When the backing plate is fixed, anchor the rear part of the piston to the plate and fasten it firmly (Fig. 6).

**ATTENTION!** when establishing the height off the ground at which to fasten the plate to the pillar, keep in mind that the plate for anchoring the piston to the gate must be fastened 50 mm below that on the post to obtain horizontal levelling (Fig. 9).

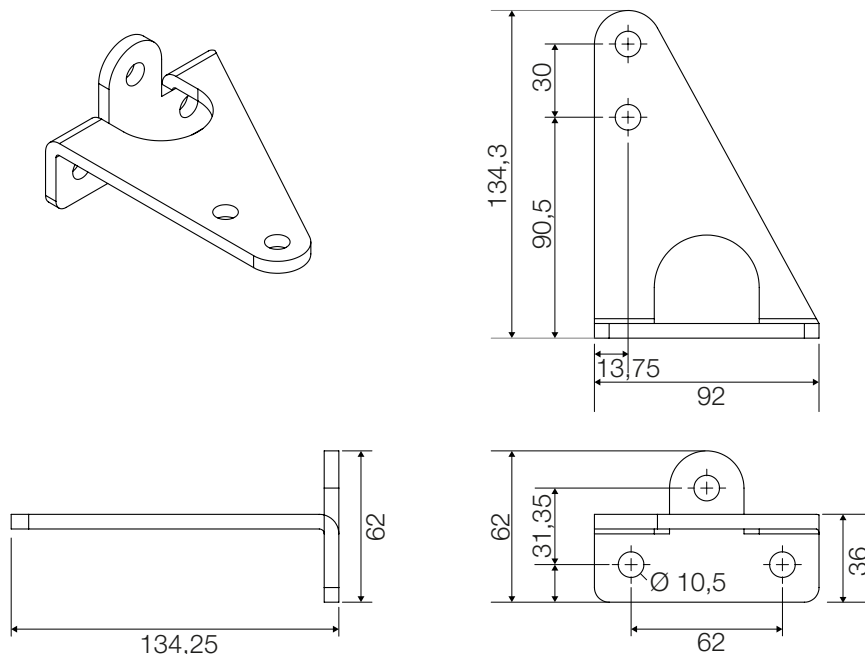

Fig. 5

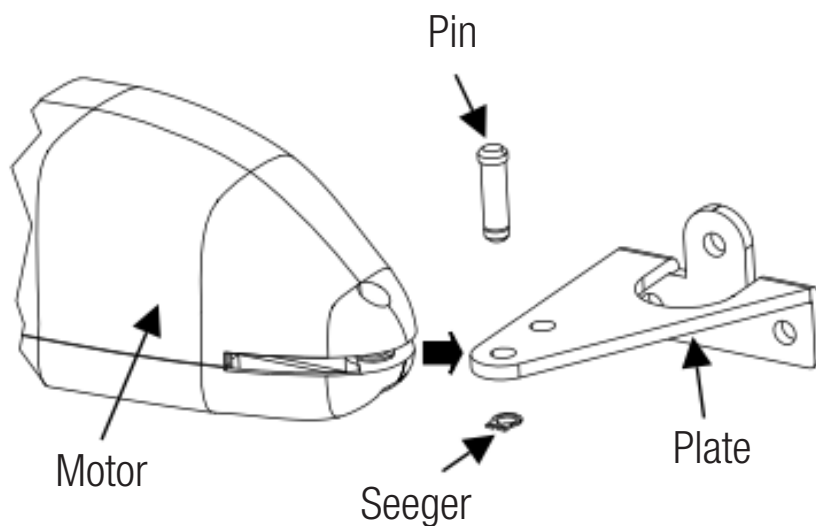

Fig. 6

## 7.2 FIXING OF THE FRONT PLATE TO THE GATE

For the fixing of the front plate to the leaf, follow this procedure:

1. Fit the anchor plate onto the piston. Insert the washer, tighten the bolt firmly (Fig. 8).
2. Close the gate.
3. Move the piston with the plate already fitted towards the gate.
4. Move the stem to the limit stop, then move it back by approximately 1 cm and mark the position of the plate.
5. Realize the same operation in opening.
6. If positions correspond, fix the plate on the gate; otherwise revise A and B coordinates (TABLE 1).

N.B.: during the installation, try several times to open and to close the gate, controlling that the gearmotor does not touch the moving gate

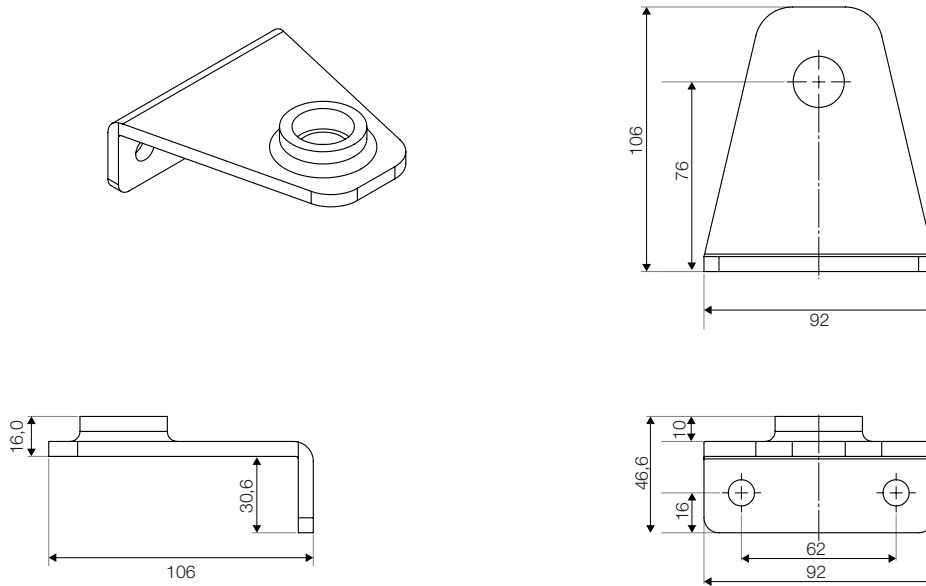
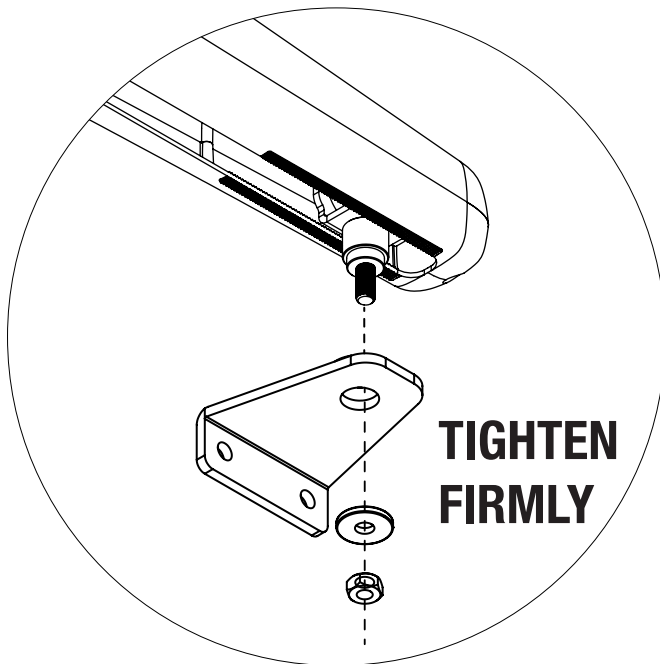

Fig. 7



**Fig. 8** **ATTENTION!** Lubricate the hole of the front plate and the towing of the motor with silicone grease before the fixing.

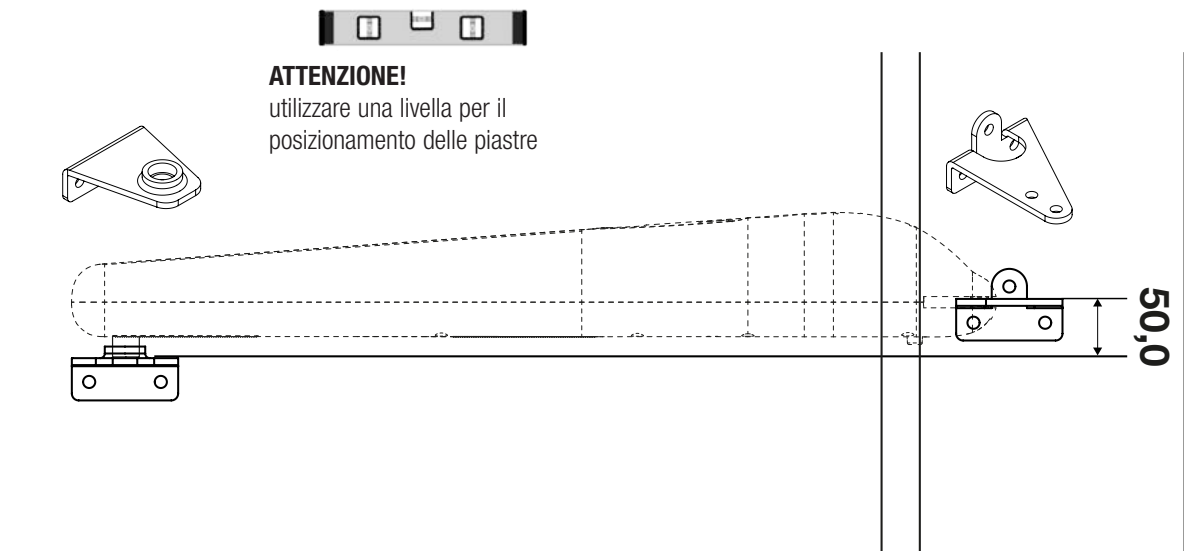

Fig. 9

**7.3 ADJUSTMENT OF MECHANICAL LIMIT SWITCHES**

XTILUS is supplied with a mechanical limit switch for the opening (Fig. 10, 11), but it is also possible to install the mechanical limit switch for the closing (**optional**), to stop opening or closing in case the gate is without ground stops. To adjust, loosen the screw located on the limit switch and move it to the desired position. Tighten the screw on the limit switch (Fig. 12).

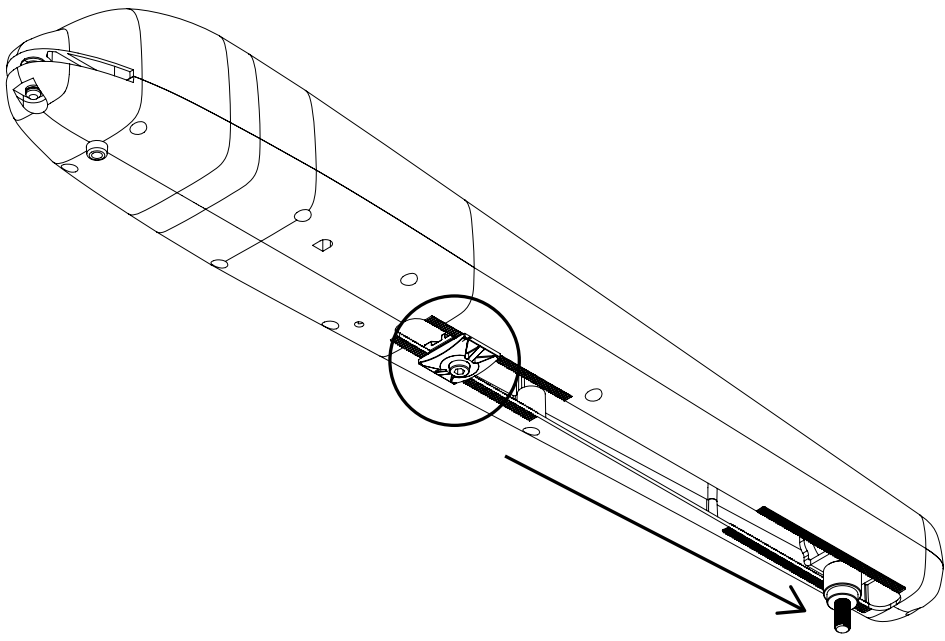

Fig. 10

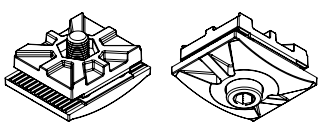

Fig. 11

**! WARNING!**  
**FOR OPTIMUM XTILUS OPERATION IT IS RECOMMENDED TO USE ALL THE LENGTH OF THE STEM STROKE FOR EVERY MOVEMENT. IF YOU DO NOT USE ALL THE AVAILABLE STEM STROKE, USE THE STEM STROKE AS MOST POSSIBLE TOWARDS THE POINT OF THE MOTOR, AND NOT TOWARDS THE REAR.**

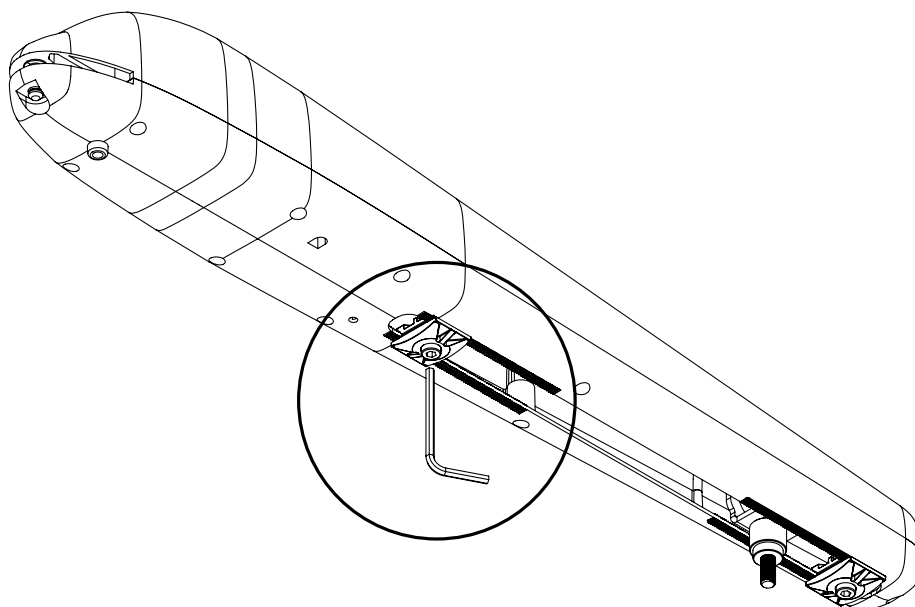

Fig. 12

### 7.4 FINAL CHECK OF THE INSTALLATION

Before to proceed with the electrical cabling of the motor, check the correct movement of the gate:

1. Unlock the motor and move manually the wing of the gate (see related paragraph)
2. If the wing moves easily, the installation is correct. Otherwise lubricate the hinges, the hole in the front plate and the towing of the gate. Check the correct installation of the motor.

### 8. CONNECTIONS AND CABLE SECTIONS



**MOTOR CABLES [230V] TABLE**

Black	Phase 1
Brown	Phase 2
Grey or light blue	Common
Yellow/Green	Ground

## 9. RELEASE

To move the gate manually it is necessary to release the gearmotor inserting the special key, turning it for 90° and lift up the lever (Fig. 13, 14).

In order to carry out the manual operation of the gate leaf the followings must be checked:

- That the gate is endowed with appropriate handles;
- That these appropriate handles are placed so to avoid safety risks for the gearmotor;
- That the physical effort necessary to move the gate leaf should not be higher than 225 N, for doors/gates for private dwellings, and, 390N for doors/gates for commercial and industrial sites ( values indicated in 5.3.5 of the EN 12453 norm).



**Fig. 13** Lock motor



**Fig. 14** Unlock motor

## 10. RISOLUZIONE PROBLEMI

PROBLEM	PROBABLE CAUSE	SOLUTION
By giving a command with the remote control or with the key selector, the gate doesn't open or the motor doesn't start.	230 volt mains voltage absent.	Check the main switch.
	Emergency STOP present.	Check for any STOP selectors or commands. If not used, check the jumper on the STOP input of the control unit.
	Fuse blown.	Replace with one of same value.
	Power cable of motor not connected or faulty.	Connect the cable to the appropriate terminal board or replace it.
	The photocell is not functioning or the beam is interrupted.	Check the connection, remove any obstacle across the beam.
By giving a command with the remote control, the gate does not open, but it works with the key selector.	The remote control has not been memorized or the battery is flat.	Carry out the remote control learning procedure on the control unit or replace the battery with a new one.
The gate starts, but stops immediately	The torque of the motor is insufficient.	Modify the value of the torque in the control unit.
	The value of the obstacle sensitivity (if present) it is not suitable for the installation.	Modify the value of the sensitivity in the control unit, if possible.
One wing opens and the other closes	The wire connection is not correct.	Carry out the learning of the stroke with the BIOS2 / BIOS2 ECO control unit.
		Invert the connection of the cable of the motor



## 11. MAINTENANCE

To be carried out exclusively by skilled persons after the power supply to the motor has been interrupted. Lubricate the hinges, the hole of the front plate, the towing of the motor and check the thrust force generated by the gearmotor on the gate once a year. Lubricate the nut screw with silicone grease every two years.

## 12. GUARANTEE

In compliance with legislation, the manufacturer's guarantee is valid from the date stamped on the product and is restricted to the repair or free replacement of the parts accepted by the manufacturer as being defective due to poor quality materials or manufacturing defects. The guarantee does not cover damage or defects caused by external agents, faulty maintenance, overloading, natural wear and tear, choice of incorrect product, assembly errors, or any other cause not imputable to the manufacturer. Products that have been misused will not be guaranteed or repaired. Printed specifications are only indicative. The manufacturer does not accept any responsibility for range reductions or malfunctions caused by environmental interference. The manufacturer's responsibility for damage caused to persons resulting from accidents of any nature caused by our defective products, are only those responsibilities that come under Italian law.

## 13. DISPOSAL OF THE PRODUCT

This product is an integral part of the automation, and therefore, they must be disposed of together. As for the installation operations, at the end of the life of this product, the dismantling operations must be performed by qualified personnel. This product is made from different types of materials: some can be recycled, others must be disposed of. Please inform yourselves on the recycling or disposal systems provided for by the laws in force in your area, for this category of product.

**CAUTION!** – some parts of the product can contain polluting or dangerous substances which, if dispersed in the environment, may cause serious harm to the environment and human health.

As indicated by the symbol at the side, it is forbidden to throw this product into domestic refuse. Therefore, follow the “separated collection” instructions for disposal, according to the methods provided for by local regulations in force, or redeliver the product to the retailer at the moment of purchase of a new, equivalent product.



**CAUTION!** – the regulations in force at local level may envisage heavy sanctions in case of abusive disposal of this product.



## AVERTISSEMENTS GÉNÉRAUX

 **ATTENTION!** Avant d'installer le produit il est obligatoire lire le document concernant les **AVERTISSEMENTS GÉNÉRAUX** fourni avec le produit. Document **6-1620001**. Téléchargeable aussi dans le site [www.allmatic.com](http://www.allmatic.com).

### 1. DESCRIPTION DU PRODUIT

Opérateurs irréversibles pour portails à battants avec battants jusqu'à 3,5 m de longueur.

Le moteur est protégé par une sonde thermique, qui interrompt momentanément le mouvement en cas de non-utilisation prolongée.

2. CARACTÉRISTIQUES TECHNIQUES		XTILUS	XTILUS 24V
Poids max du battant	Kg	400	350
Largeur max du battant	m	3,5	3,5
Alimentation et fréquence		230V - 50/60Hz	24Vdc
Absorption	A	1	2,5
Puissance moteur	W	200	60
Vitesse de chalutage	m/s	0,10	Variabile
Course max de la tige	mm	400	400
Poids du moteur	Kg	8,5	8,5
Condensateur	µF	8	-
Cycles journaliers conseillés	n°	150	200
Cycles consécutif max	n°	20	45
Service	%	50	80
Débloccage d'urgence		Avec clé	Avec clé
Température de fonctionnement	°C	-20...+55	-20...+55
Degré de protection	IP	44	44
Temps d'ouverture moyen	s	20	14...22
Poussée max	N	1600	1600
Centrale de commande		<b>BIOS2 / BIOS2 ECO</b>	<b>BIOS2 24</b>

### 3. CONTRÔLE PRE-INSTALLATION

 **ATTENTION! LE PORTAIL DOIT SE DÉPLACER SANS FROTTER**

N.B.: il est impératif d'uniformiser les caractéristiques du portail avec les normes et les lois en vigueur. La porte peut être automatisée seulement si elle est en bon état et si elle est conforme à la norme EN 12604.

- Le vantail ne doit pas comporter de portillon intégré. Dans le cas contraire, il sera opportun de prendre les précautions décrites au point 5.4.1 de la EN 12453 (interdire, par le biais d'un contact raccordé aux bornes adaptées de la platine électronique, la mise en marche de l'automatisme si le portillon est ouvert).

- Ne pas générer de zone d'écrasement (par exemple entre le vantail ouvert et la cloture).

- Il ne devra y avoir aucun arrêt mécanique au-dessus du portail, étant donné que les arrêts mécaniques ne sont pas suffisamment sûrs.

N.B.: le portail à battant doit être solidement fixé aux cardans des colonnes, ne doit pas fléchir pendant le mouvement et doit pouvoir manoeuvrer sans effort.

 **ATTENTION!**

- Avant de procéder avec l'installation du moteur c'est obligatoire de vérifier tous les encombrements nécessaires pour l'installer.
- On recommande l'installation des fermes mécaniques d'arrêt au sol en ouverture ou en fermeture si ce n'est pas possible d'utiliser les fermes, c'est obligatoire d'utiliser les fermes mécaniques au bord du moteur, voir fig. 10-11 pag. 10.
- Pour optimiser le fonctionnement de l'automatisme on recommande d'utiliser les ralentissements à la fin du mouvement.
- Pour installations à vent fort, on recommande l'usage de la serrure électrique avec bec verticale type V06, code accessoire 64100182 (serrure V06) / 64100183 (midi cylindre).

#### 4. SCHÉMA DÉTAILLÉ DE L'INSTALLATION, Fig. 1

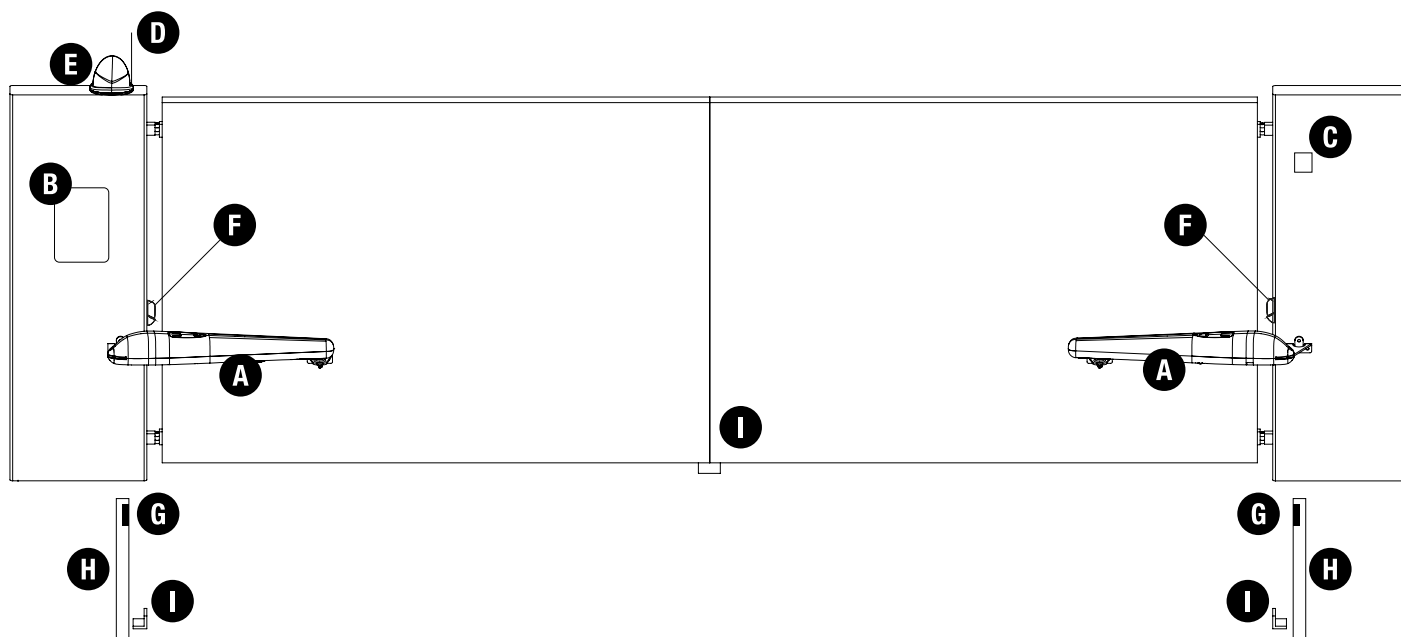

- A- Motoréducteur XTILUS
- B- Centrale de commande en box
- C- Selecteur à clé
- D- Antenne radio
- E- Clignotant
- F- Photocellules externes
- G- Photocellules internes
- H- Supports pour photocellules
- I- Férmes d'arrêt (ouverture et fermeture)

**⚠ ATTENTION!** POUR OPTIMISER LE FONCTIONNEMENT DU XTILUS, ON RECOMMANDE L'USAGE DE LA CENTRALE DU COMMAND ET DES ACCESSORIES ALLMATIC.

#### 5. DIMENSIONS XTILUS

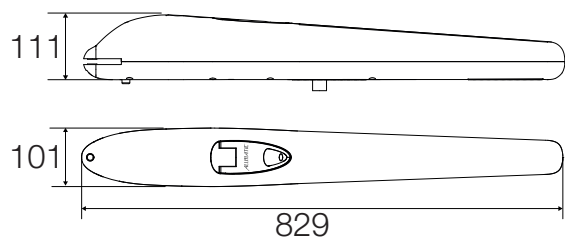

Fig.2

#### 6. PARTIES À INSTALLER CONFORMÉMENT À LA NORME EN12453

TYPE DE COMMANDE	USAGE DE LA FERMETURE		
	Personne expertes (au dehors d'une zone publique*)	Personne expertes (zone publique)	Usage illimité
homme mort	A	B	pas possible
impulsion en vue (es. capteur)	E	E	E
impulsion hors de vue (es. boîtier de commande)	E	E	E
automatique	E	E	E

\*exemple typique: fermetures qui n'ont pas d'accès à un chemin public

A: Touche de commande à homme mort (à action maintenue).

B: Sélecteur à clef à homme mort.

E: Photocellules.

## 7. INSTALLATION

Avant de procéder à la fixation des supports fournis, déterminer les coordonnées A et B (Fig. 3) sur la base des données fournies dans le **Tableau 1**. Ces-ci sont valables si l'actionneur est en position d'extension maximale moins un centimètre de la course disponible (CD) quand le portail est fermé pour obtenir le maximum d'efficacité de fonctionnement.

Pour la fixation du piston, utiliser les supports de fixation fournis.

N.B.: les données B dans le tableau, en référence aux différentes valeurs de A, doivent être considérées comme des valeurs conseillées.

Déterminer la valeur  $A + B$  que l'on souhaite utiliser: la somme des valeurs, détermine la course utilisée CU.

N.B.: la course utilisable (CU) de l'actionneur ne devra jamais être égale ou supérieure à la course disponible (CD) = 400mm.

TABLEAU 1

ANGOLO	A	B	C	D	E	$L_{max}$	$C_u$	Figura pag. 6
90°	90	195	120	75	76	760	285	1
	110	180	120	60	76	760	290	2
	110	150	90	60	76	760	260	3
	90	210	90	120	76	760	300	4
	130	130	120	10	76	760	260	5
110°	160	140	120	20	76	760	300	-
	160	150	120	30	76	760	310	-

$$A+B=C_U \text{ (course utilisable)} / C_D = \text{(course max disponible)} = 400 \text{ mm}$$

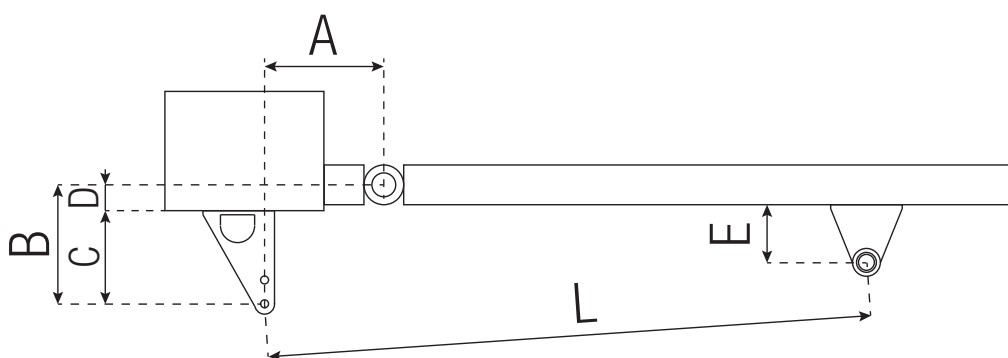

Fig. 3

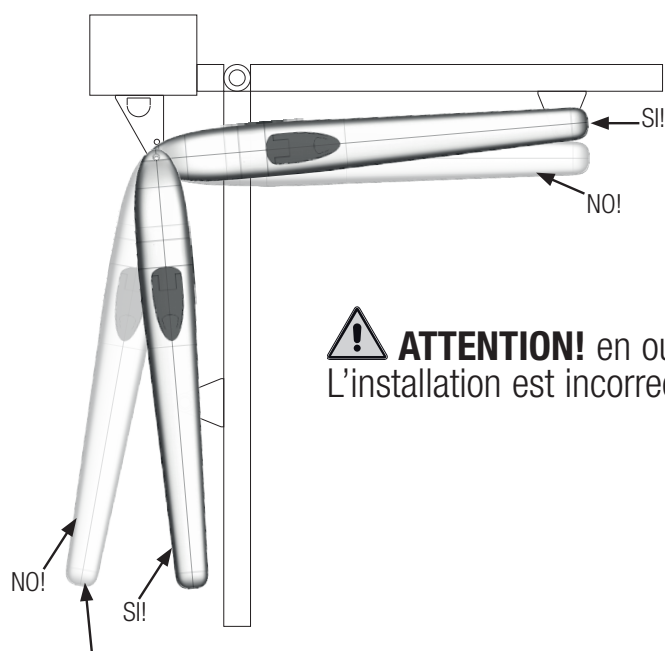
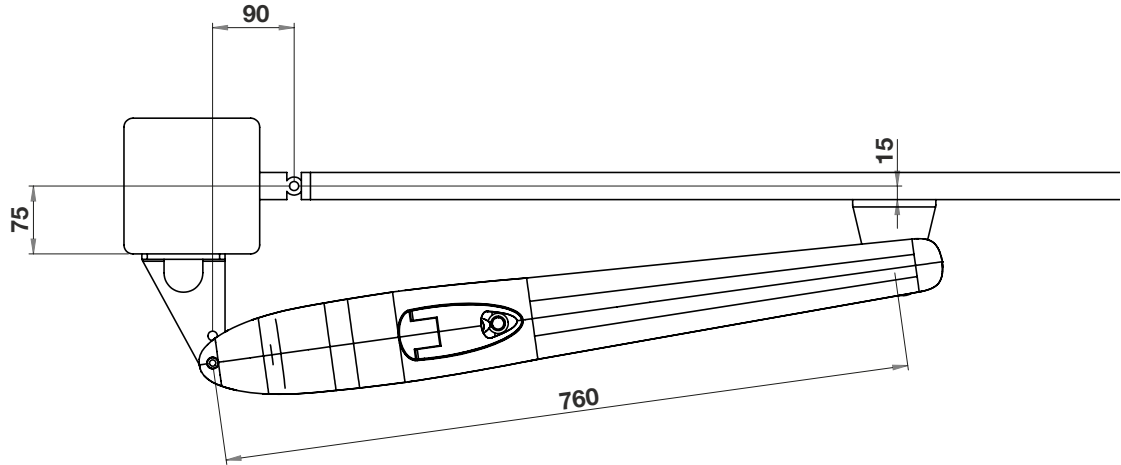

Fig. 4

**⚠ ATTENTION!** en ouverture, l'angle ne doit pas être négatif. L'installation est incorrecte. Voir des exemples à la page 6.

# EXEMPLES D'INSTALLATIONS IDÉALES

## 1. Trou extérieur plaque arrière



## 2. Trou extérieur plaque arrière

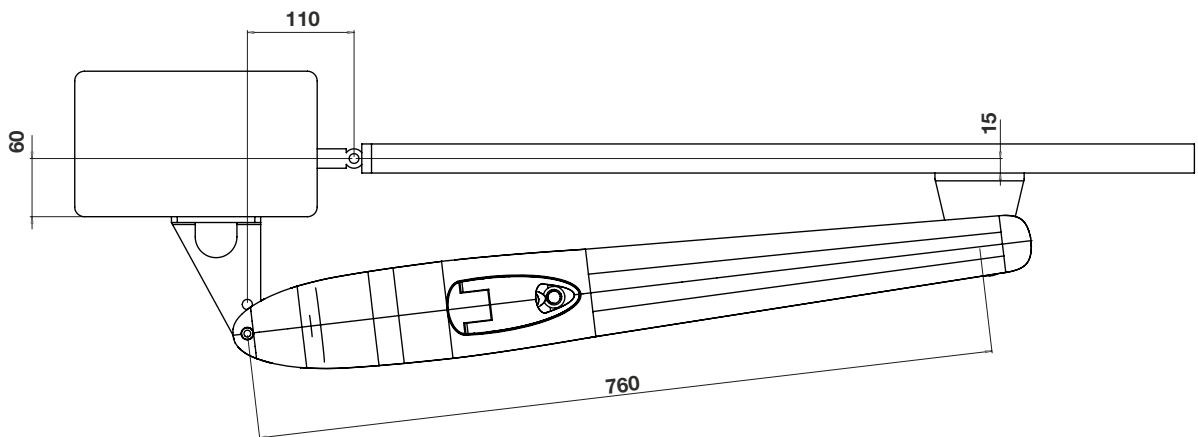

## 3. Trou intérieur plaque arrière

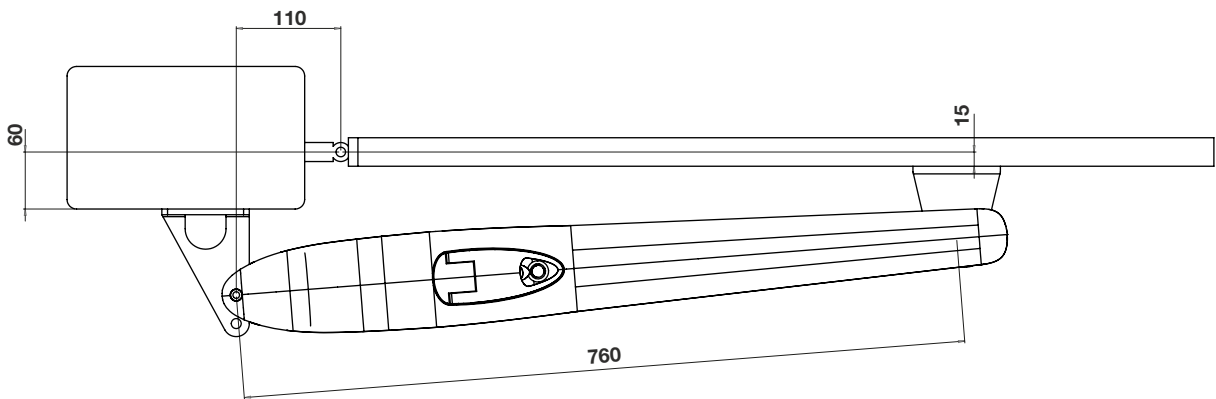

## 4. Trou intérieur plaque arrière

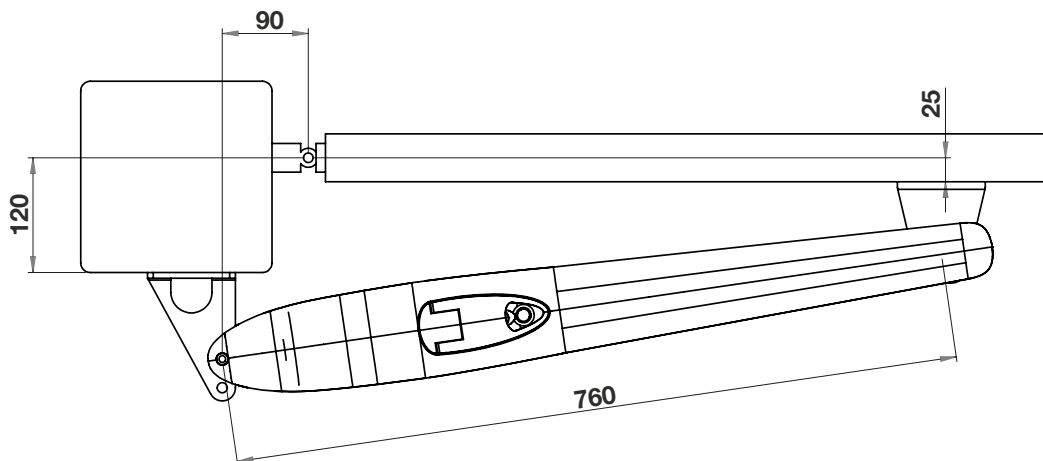

FRA

## 5. Trou extérieur plaque arrière

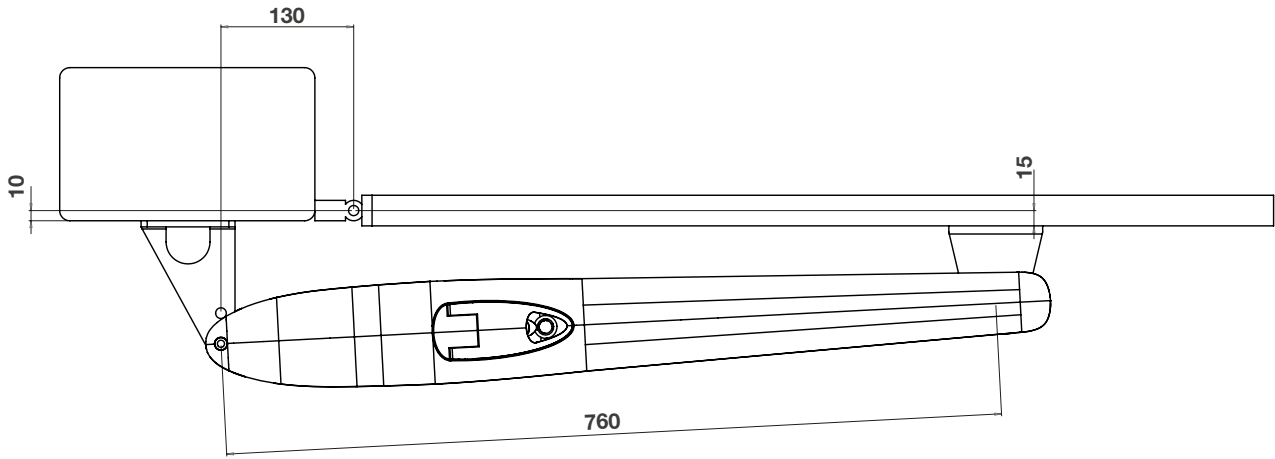

**APPLICATION PARTICULIERE, PORTAIL AVEC OUVERTURE VERS L'EXTÉRIEUR.  
DANS CE CAS, NE PAS UTILISER LES PLAQUES FOURNIES**

### 6.1 PORTE FERMÉ

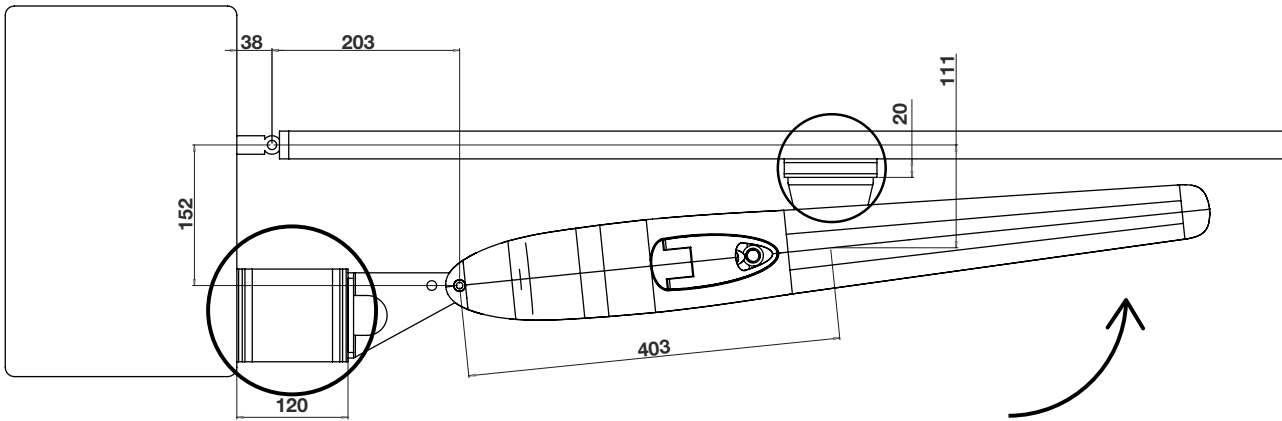

### 6.2 PORTE OUVERTE

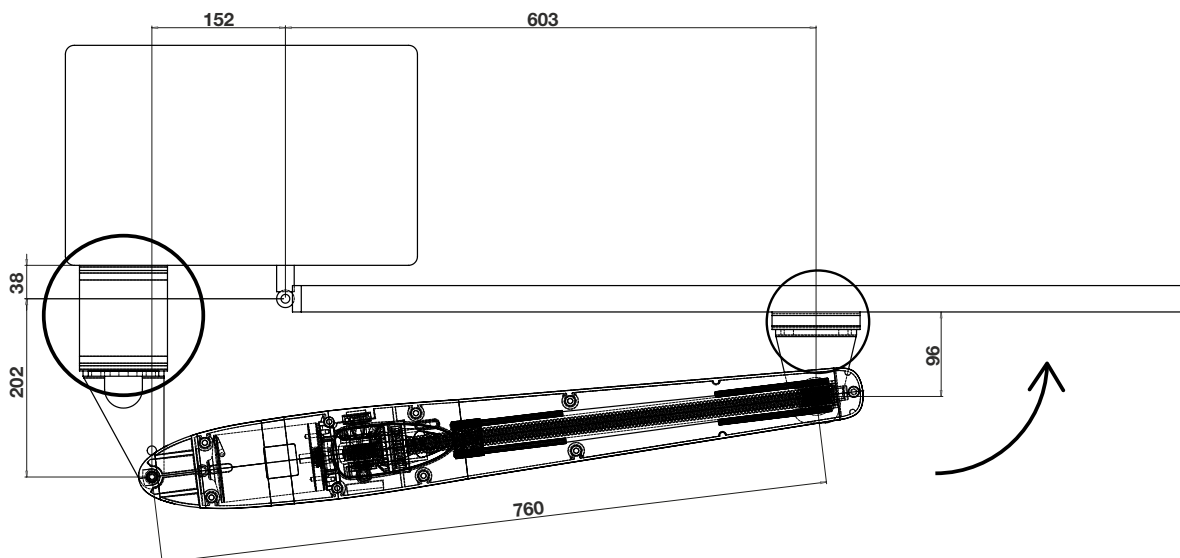

## 7.1 INSTALLATION DE LA PLAQUE POSTÉRIEURE SUR LE PILIER

Fixer la plaque postérieure sur le pilier (Fig. 5, 6), en respectant les quotas prévus. Si le poteau est en fer, il est possible de visser directement l'attache en utilisant 3 vis filetées M8. Si le poteau est en ciment fixer l'attache en utilisant 3 chevilles de Ø 8 mm. Après la fixation de la plaque, ancrer la partie arrière du piston à la plaque et la fixer solidement (Fig. 6).

**ATTENTION!** lorsque l'on établit la hauteur du sol à laquelle fixer la plaque sur le pilier, tenir compte que la plaque pour l'ancrage du piston sur la grille doit être fixée au même niveau (Fig. 9).

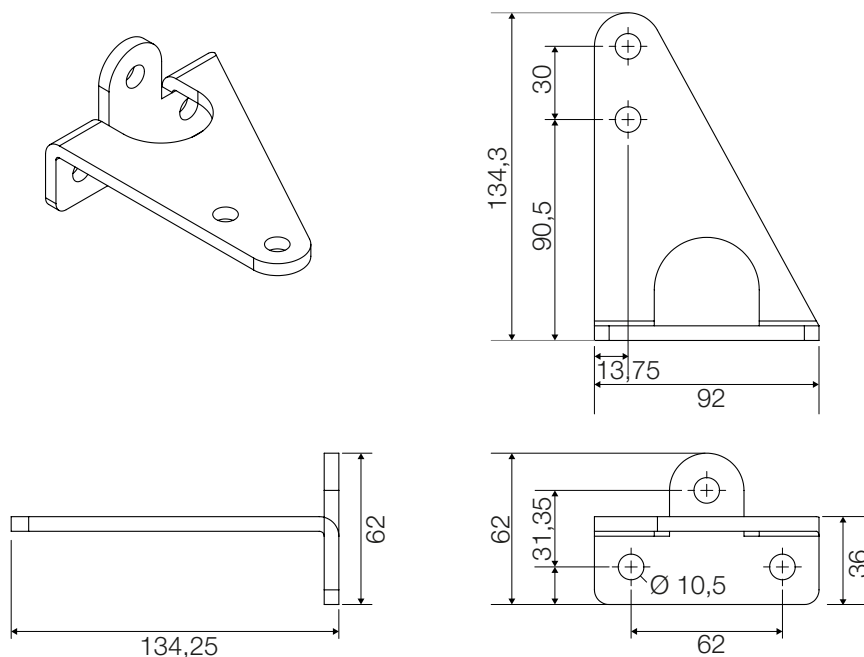

Fig. 5

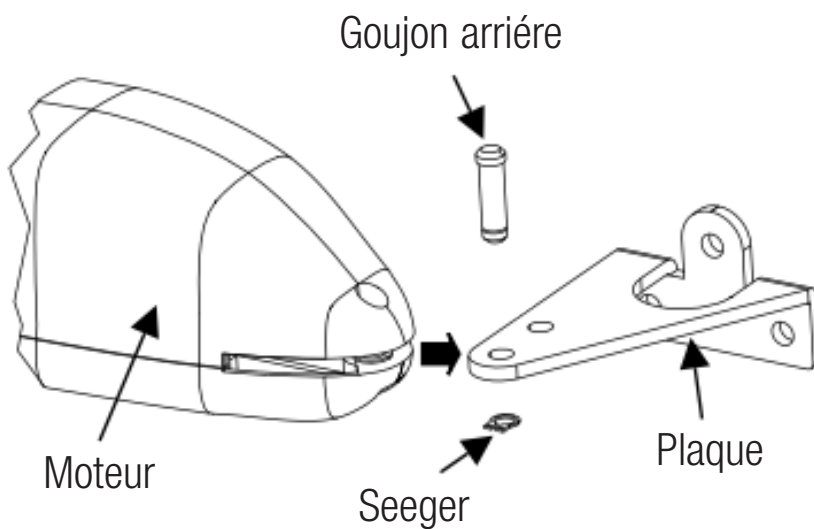

Fig. 6



## 7.2 INSTALLATION DE LA PLAQUE ANTÉRIEURE SUR LE PORTAIL

Pour la fixation de la plaque antérieure sur le portail suivre la procédure suivant:

1. Monter la plaque d'ancrage sur le piston. Insérer la rondelle, visser le boulon et serrer fermement (Fig. 8).
2. Fermer le portail.
3. Approcher le piston au portail avec la plaque déjà montée.
4. Amener l'attache en fin de course, diminuer d'environ 1 cm de course et marquer la position de la plaque.
5. Repeter la meme operation en ouverture.

Si les positions correspondent, fixer la plaque sur le portail; autrement reviser les quotas A et B (TABLEAU 1).

N.B.: installer le moteur en essayant plusieurs fois d'ouvrir et de fermer en contrôlant que l'opérateur ne frotte pas lorsque le portail est en mouvement.

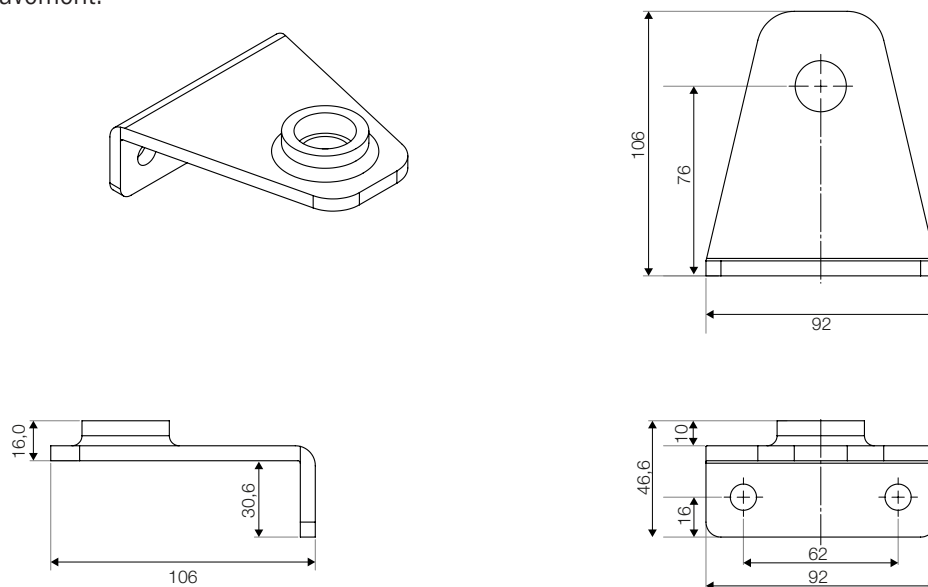
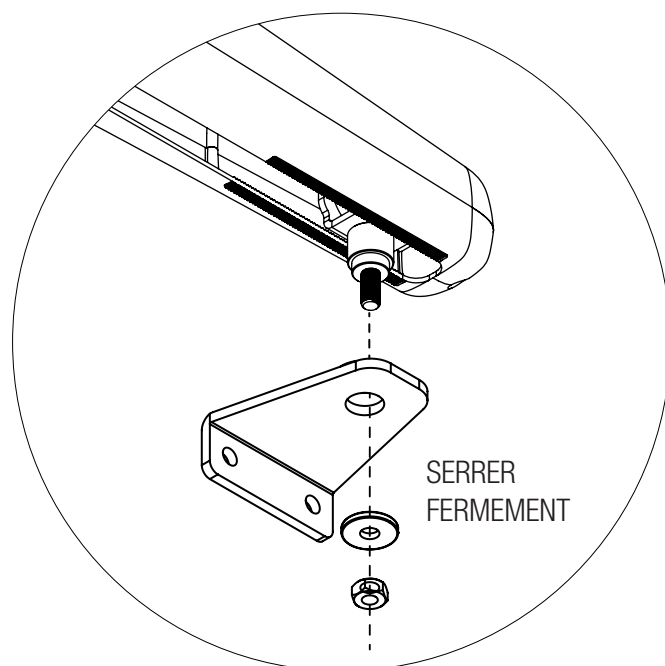
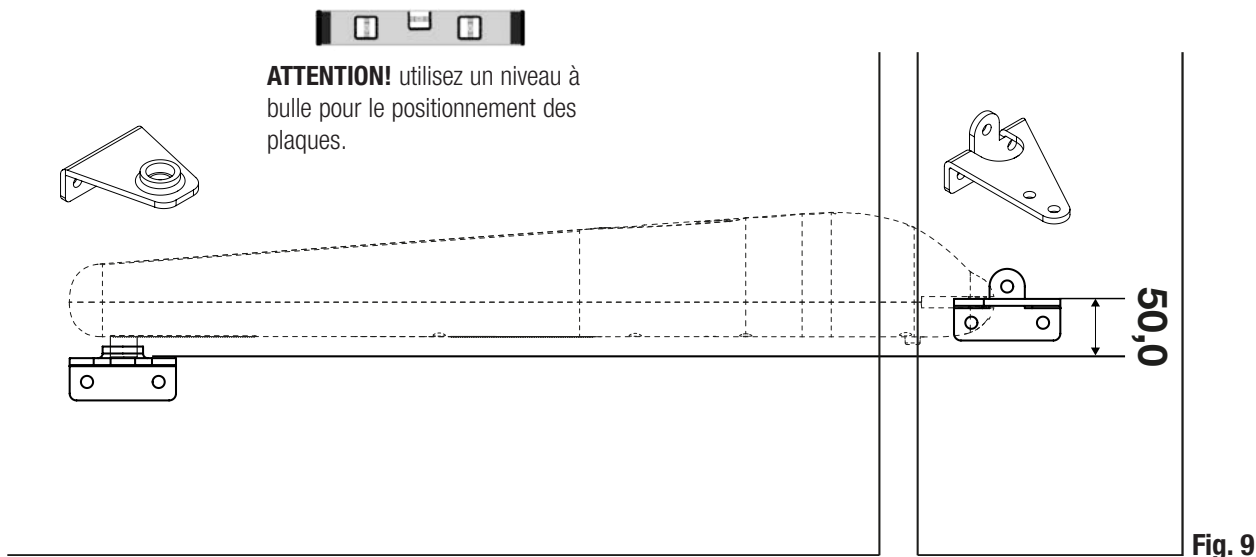

Fig. 7

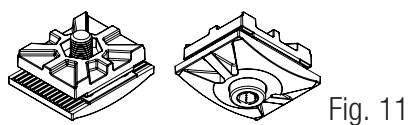
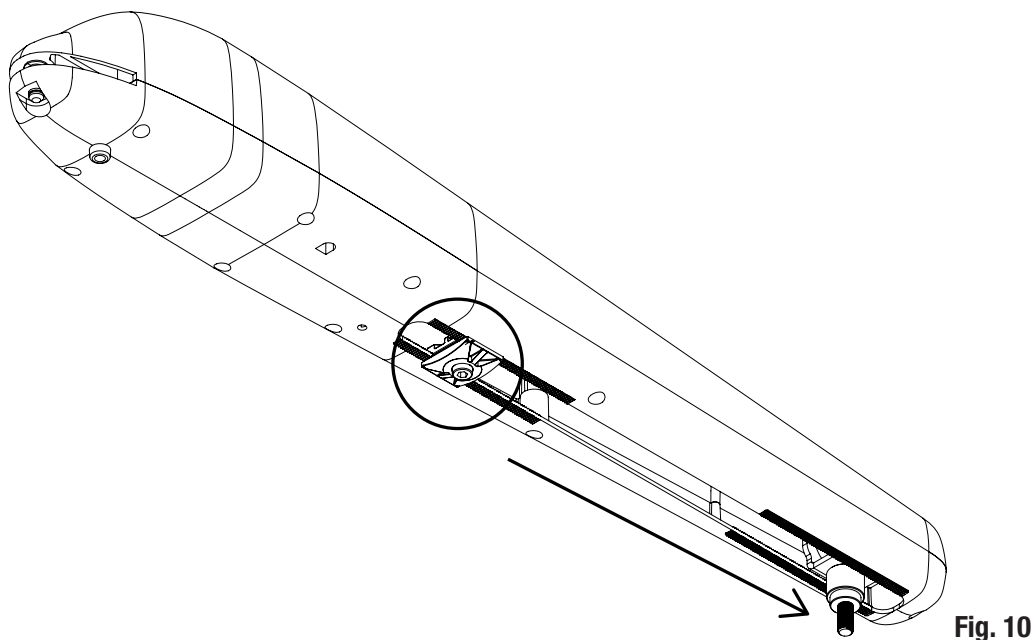

**Fig. 8** **ATTENTION!** Lubrifier avec du gras le trou sur le support antérieure et l'écrou du moteur avant de le fixer.



### 7.3 RÉGULATION ET FIXATION DES FÈRMES MÉCANIQUES

XTILUS est fourni avec un fin de course mécanique en ouverture (Fig. 10), mais on peut être installer aussi un ferme mécanique en fermeture (optionnel), pour fermer l'ouverture ou la fermeture dans le cas la portail soit ferme au sol. Pour faire la régulation, relâcher la vis dans le fin de course et le déplacer la position souhaité. Bloquer la vis sur le fin de course.



**!** ATTENTION! POUR UN FONCTIONNEMENT OPTIMAL DU XTILUS ON RECOMMANDE D'UTILISER TOUTE LA LONGUEUR DE LA COURSE POUR CHAQUE MOUVEMENT. SI ON NE UTILISE PAS TOUTE LA COURSE DISPONIBLE, UTILISER LA COURSE LE PLUS POSSIBLE VERS LA POINTE DU VERIN, ET NON LA COURSE VERS LE DOS.

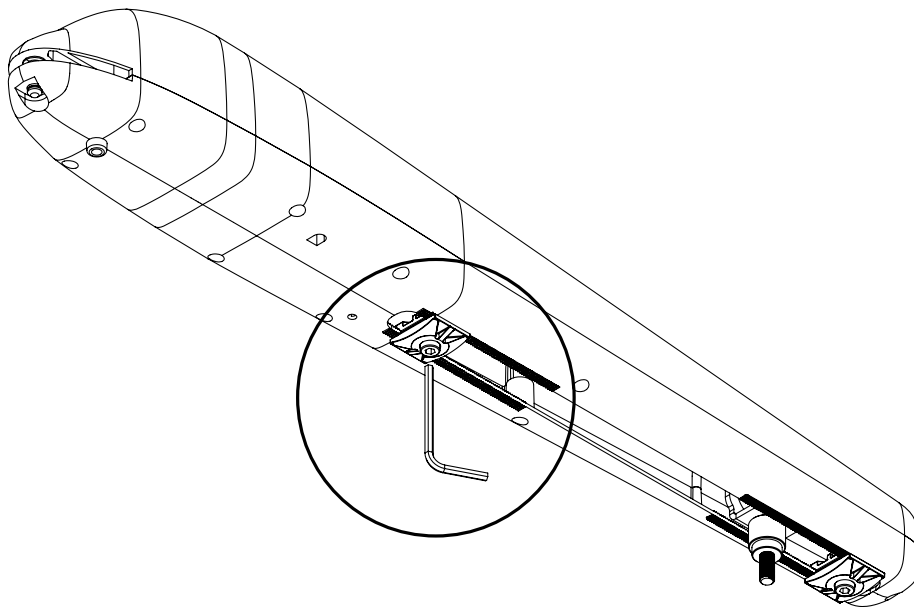

Fig. 12

### 7.4 VÉRIFICATION FINALE DE L'INSTALLATION

Avant de procéder avec le câblage électrique du moteur, vérifier le mouvement correct du portail:

1. Débloquer le moteur et bouger manuellement le portail.
2. Si le battant bouge avec aisance, l'installation est réussie. Sinon, lubrifiez les charnières, le trou sur le support antérieur, l'écrou. Vérifiez que l'installation soit correcte.

### 8. BRANCHEMENT TYPE ET SECTION CÂBLES



TABLEAU CABLES MOTEUR 230V

Noir	Phase 1
Marron	Phase 2
Gris ou Bleu	Commun
Jaune vert	Terre

## 9. DÉBLOCAGE

Pour actionner le portail manuellement il est nécessaire d'introduire la clé appropriée dans la serrure, la tourner de 90° et soulever le levier (Fig. 13-14).

Afin de pouvoir manœuvrer manuellement le vantail, il est important de vérifier que:

- Il soit fourni des poignées adaptées sur le vantail
- Ces poignées doivent être positionnées de sorte à ne pas créer un danger pendant leur utilisation.
- L'effort manuel pour mettre en mouvement le vantail ne doit pas excéder 225N pour les portes et portails en usage privé, et 390N pour les portes et portails à usage industriel et commercial (valeurs indiquées au paragraphe 5.3.5 de la norme EN 12453).



**Fig. 13** BLOQUÉE



**Fig. 14** DÉBLOQUÉE

## 10. RESOLUTION DES PROBLEMES

PROBLÈME	CAUSE PROBABLE	SOLUTION
Lors d'une commande avec l'émetteur ou avec le sélecteur à clé, le portail ne s'ouvre pas ou le moteur ne démarre pas.	Alimentation de réseau.	Vérifiez l'interrupteur principal.
	Présence de STOP d'urgence.	Vérifiez d'éventuels sélecteurs ou commandes de STOP. Si non utilisés, vérifiez le jumper sur l'entrée contact STOP sur la centrale de commande.
	Fusible brulé.	Le remplacer par un de la même valeur.
	Câble d'alimentation du moteur non connecté ou défectueux.	Branchez le câble à la borne appropriée ou remplacez-le.
	Il y a un obstacle au milieu de la photocellule ou la photocellule ne fonctionne pas.	Vérifiez la connexion, éliminer tout obstacle.
Le portail n'ouvre pas lors d'une commande avec l'émetteur, mais il fonctionne avec le sélecteur à clé.	La télécommande n'a pas été mémorisée ou la batterie est faible	Effectuer la procédure de reconnaissance de l'émetteur sur le récepteur radio ou remplacer la batterie par une nouvelle.
Le portail démarre, mais ensuite il s'arrête.	La force du moteur est insuffisante	Modifiez la valeur du couple dans la centrale de commande.
	La valeur des sensibilités sur obstacle (le cas échéant) ne convient pas à l'installation.	Modifiez la valeur de la sensibilité dans la centrale de commande, si possible.
Un battant s'ouvre et l'autre se ferme	Le branchement des câbles n'est pas correct	Effectuer la procédure d'apprentissage des courses avec la centrale de commande BIOS2 / BIOS2 ECO.
		Inverser la polarité des câbles du moteur concerné.

## 11. ENTRETIEN

À effectuer seulement par du personnel spécialisé après avoir coupé l'alimentation.

Chaque année graisser les chamières, le trou sur le support antérieur, l'écrou et vérifier la force de poussée exercée par le moteur sur le battant. Tous les deux ans, il est conseillé de lubrifier la vis-mère avec une graisse à base de silicone.

## 12. GARANTIE

La garantie du fabricant est valable aux termes de la loi à compter de la date estampillée sur le produit et est limitée à la réparation ou substitution gratuite des pièces reconnues comme défectueuses par manque de qualité essentielle des matériaux ou pour cause de défaut de fabrication. La garantie ne couvre pas les dommages ou défauts dus à des agents externe, manque d'entretien, surcharge, usure naturelle, choix du produit inadapté, erreur de montage, ou autres causes non imputables au producteur. Les produits trafiqués ne seront ni garantis ni réparés. Les données reportées sont purement indicatives. Aucune responsabilité ne pourra être attribuée pour les réductions de portée ou les dysfonctionnements dus aux interférences environnementales. Les responsabilités à la charge du producteur pour les dommages causés aux personnes pour cause d'incidents de toute nature dus à nos produits défectueux, sont uniquement celles qui sont visées par les lois italiennes.

## 13. ÉLIMINATION DU PRODUIT

Ce produit fait partie intégrante de l'automatisme et comme tel doit être éliminé avec celui-ci. Comme pour les opérations d'installation, à la fin de la vie de ce produit, les opérations de démantèlement doivent elles aussi être accomplies par un personnel qualifié. Ce produit est composé de différents types de matériaux: certains peuvent être recyclés alors que d'autres doivent être éliminés. Informez-vous à propos des systèmes de recyclage ou d'élimination prévus par les règlements en vigueur sur votre territoire pour cette catégorie de produit.

**ATTENTION!** – certaines parties du produit peuvent présenter des substances polluantes ou dangereuses qui, si elles sont jetées dans la nature, pourraient avoir des effets nuisibles sur l'environnement et la santé humaine.



Comme cela est indiqué par le symbole ci-contre, il est interdit de jeter ce produit avec les déchets ménagers. Procédez donc à un "tri sélectif" en vue de son élimination en respectant les méthodes prévues par les règlements en vigueur sur votre territoire ou bien remettre le produit au vendeur lors de l'achat d'un nouveau produit équivalent.

**ATTENTION!** – les règlements en vigueur au niveau local peuvent prévoir de lourdes sanctions en cas d'élimination abusive de ce produit



## ADVERTENCIAS GENERALES

 **CUIDADO!** Antes de instalar el producto es obligatorio leer el documento relativo a las **ADVERTENCIAS DE SEGURIDAD GENERALES** en dotación. Documento **6-1620001**. La página integrativa se puede descargar en el sitio [www.allmatic.com](http://www.allmatic.com).

### 1. DESCRIPCIÓN DEL PRODUCTO

Motorreductores irreversibles para cancelas a hojas. Para hoja de hasta 3,5 m.

El motor está protegido por una sonda térmica que en caso de uso prolongado interrumpe momentáneamente el movimiento.

2. CARACTERÍSTICAS TÉCNICAS		XTILUS	XTILUS 24V
Peso máx hoja	Kg	400	350
Longitud máx hoja	m	3,5	3,5
Alimentación y frecuencia		230V - 50/60Hz	24Vdc
Absorción	A	1	2,5
Potencia motor	W	200	60
Velocidad de remolque	m/s	0,10	variable
Carrera enganche	mm	400	400
Peso motorreductor	Kg	8,5	8,5
Condensador	µF	8	-
Ciclos diarios aconsejados	n°	150	200
Ciclos consecutivos máximo	n°	20	45
Servicio	%	50	80
Desbloqueo mecánico para maniobra de emergencia		con llave	con llave
Temperatura de trabajo	°C	-20...+55	-20...+55
Nivel de protección	IP	44	44
Tiempo medio de apertura	s	20	14...22
Empuje máx	N	1600	1600
Cuadro de mando		<b>BIOS2 / BIOS2 ECO</b>	<b>BIOS2 24</b>

### 3. CONTROL PRE-INSTALACIÓN

 **CUIDADO! LA VERJA TIENE QUE MOVERSE SIN ROCES**

N.B.: es obligatorio uniformar las características de la verja a las normas y leyes en vigor. La puerta puede ser automatizada sólo si se encuentra en buen estado y responde a la norma EN 12604.

- La puerta no tiene que tener puertas peatonales. De lo contrario se tendrán que tomar las oportunas precauciones de acuerdo con el punto 5.4.1 de la EN12453 (por ejemplo impedir el movimiento del motor cuando la puertecilla está abierta, gracias a un microinterruptor debidamente conectado a la central).

- No hay que generar puntos donde se pueda quedar atrapado (por ejemplo entre la puerta de la cancela y la verja).

- No tiene que haber topes mecánicos por encima de la verja porque no son suficientemente seguros.

N.B.: La puerta de batiente debe fijarse sólidamente a las bisagras de las columnas y no debe balancearse durante el movimiento. Antes de proceder a la instalación del motorreductor, es prudente verificar todos los espacios necesarios para emplazarlo.

 **CUIDADO!**

- Antes de instalar el motor es obligatorio verificar todos los obstáculos necesarios para poder instalarlo.
- Se aconseja la instalación de los paros mecánicos de detención sea en apertura que en cierre. En el momento que no sea posible utilizarlos, es obligatorio utilizar los paros mecánicos del motor, ver fig. 10-11 Pág. 10.
- Para optimizar el funcionamiento del automatismo, se aconseja usar los ralentizadores en el final del movimiento.
- Para instalaciones en lugares con fuerte viento, se aconseja el uso de la cerradura eléctrica con entrada vertical tipo v06, código accesorio 64100182 (cerradurav06) / 64100183 (medio cilindro)

#### 4. DISPOSICIÓN DE LA INSTALACIÓN, Fig. 1

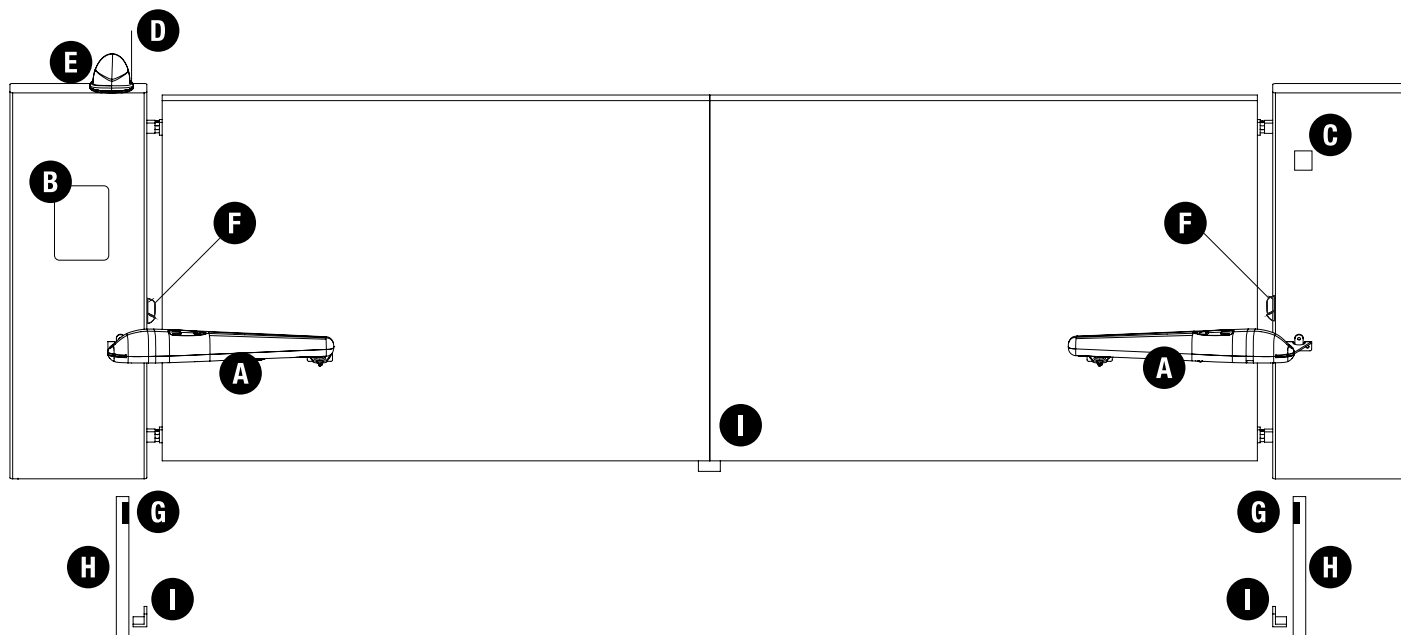

- A- Motorreductor XTILUS
- B- Centrale di comando con box
- C- Selector de llave
- D- Antena
- E- Luz intermitente
- F- Fotocélulas externas
- G- Fotocélulas internas
- H- Columnas para las fotocélulas
- I- Paros de detención (apertura y cierre)

**! CUIDADO!** PARA OPTIMIZAR EL FUNCIONAMIENTO DE XTILUS, SE ACONSEJA EL USO DE LAS CENTRALES DE MANDOS Y ACCESORIOS ALLMATIC.

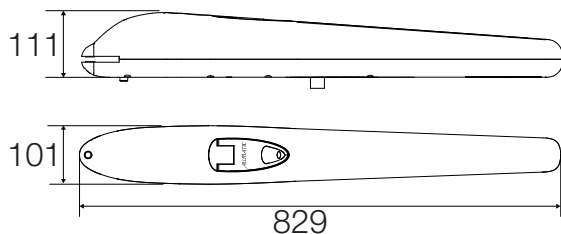

#### 5. DIMENSIONES

Fig.2

#### 6. COMPONENTES A INSTALAR SEGÚN LA NORMA EN12453

TIPO DE MANDO	USO DEL CIERRE		
	Personas expertas (fuera de un área pública*)	Personas expertas (área pública)	Uso ilimitado
en presencia de alguien	A	B	non posivel
con impulsos a la vista (ej. sensor)	E	E	E
con impulso no a la vista (ej. telemando)	E	E	E
automatico	E	E	E

\*un ejemplo típico son los cierres que no dan a la calle.

A: Pulsador de mando en presencia de alguien, (es decir con acción mantenida).

B: Interruptor de llave en presencia de alguien.

E: Fotocélulas.



## 7. INSTALACIÓN

Antes de proceder a la fijación de los estribos suministrados, determinar las cotas A y B (Fig. 3) utilizando los datos indicados en la **Tabla 1**. Considerar que estos sólo son válidos si el actuador se encuentra en posición de máxima extensión menos un centímetro de la carrera disponible ( $C_D$ ) cuando la cancela está cerrada para obtener la máxima eficiencia en el funcionamiento. Para el anclaje del pistón utilizar los estribos de fijación suministrados.

N.B.: los datos B de la tabla, con referencia a los valores individuales de A, deben ser considerados como valores recomendados.

Establecer la cota A + B que se desea utilizar: la suma de las cotas, determina la carrera utilizada  $C_U$ .

N.B.: la carrera utilizable  $C_U$  del actuador nunca deberá ser igual o superior a la carrera disponible  $C_D = 400\text{mm}$

**TABLA 1**

ANGLE	A	B	C	D	E	$L_{\max}$	$C_U$	Figura pag. 6
90°	90	195	120	75	76	760	285	1
	110	180	120	60	76	760	290	2
	110	150	90	60	76	760	260	3
	90	210	90	120	76	760	300	4
	130	130	120	10	76	760	260	5
110°	160	140	120	20	76	760	300	-
	160	150	120	30	76	760	310	-

$$A+B=C_U \text{ (carrera utilizable)} / C_D = \text{(carrera max disponible)} = 400 \text{ mm}$$

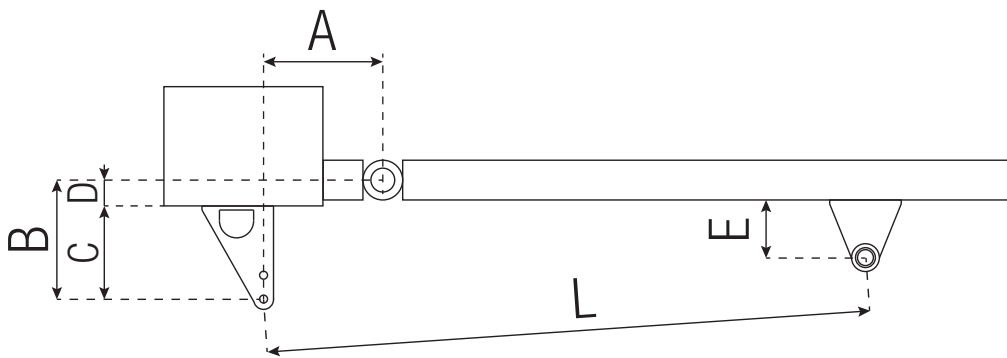

**Fig. 3**

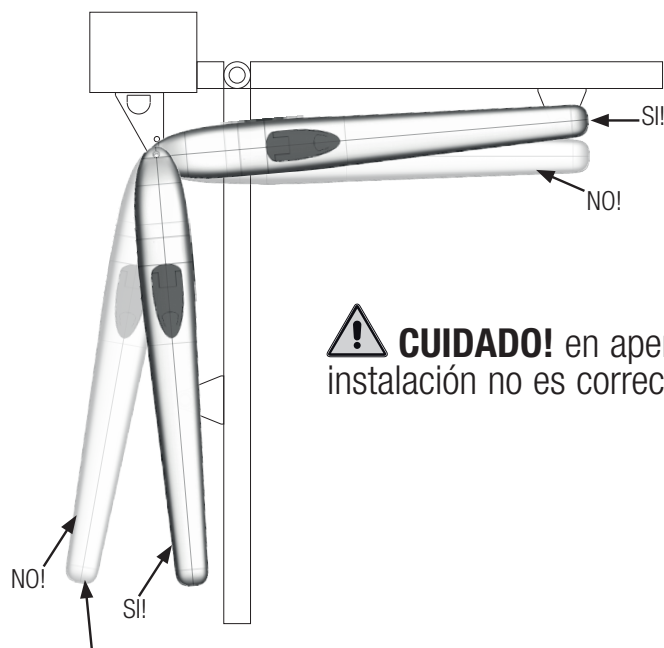

**! CUIDADO!** en apertura el ángulo no debe ser negativo. La instalación no es correcta.

**Fig. 4**

## EJEMPLOS DE INSTALACIÓN IDEALES

### 1. Agujero externo placa posterior

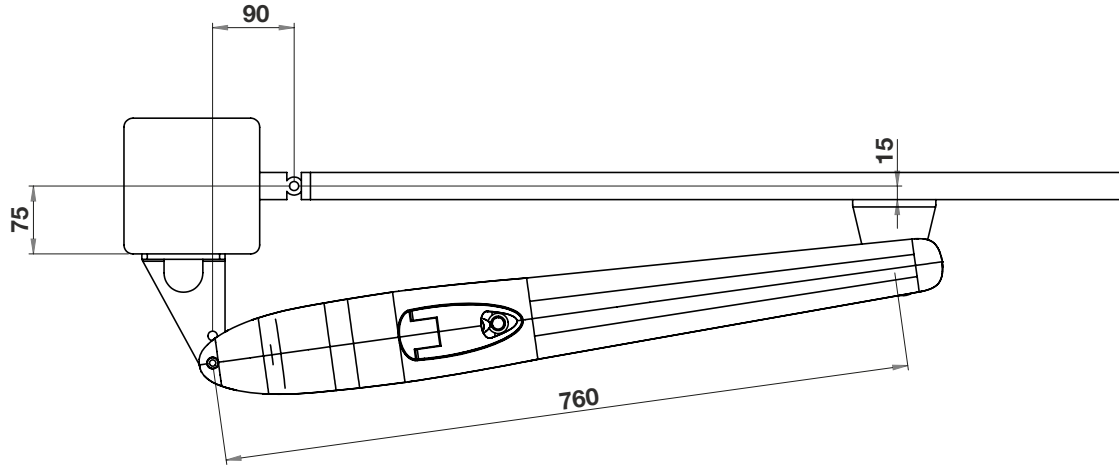

### 2. Agujero externo placa posterior

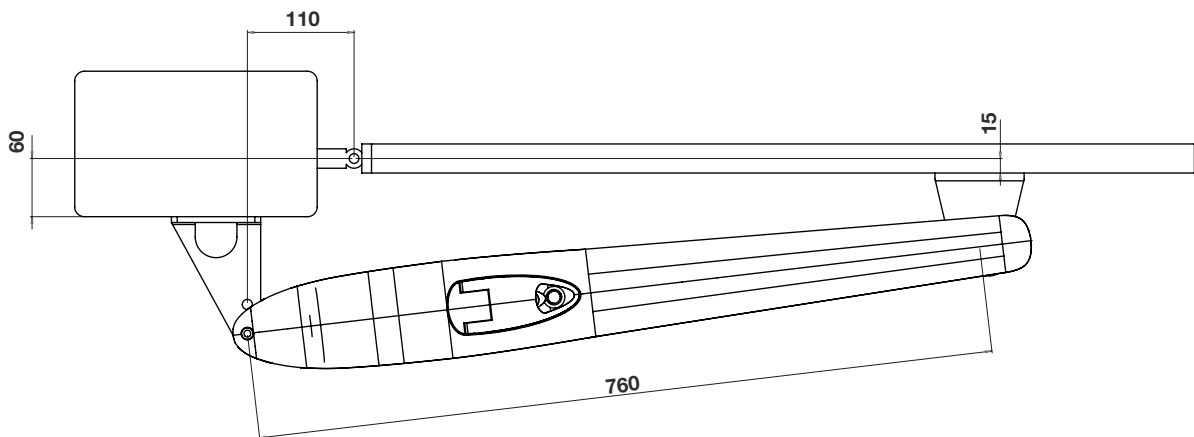

### 3. Agujero interno placa posterior

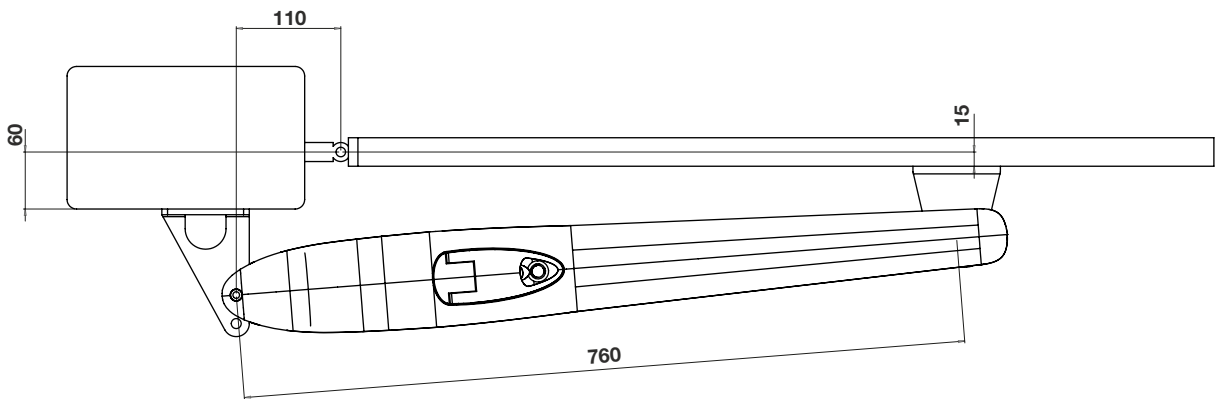

### 4. Agujero interno placa posterior

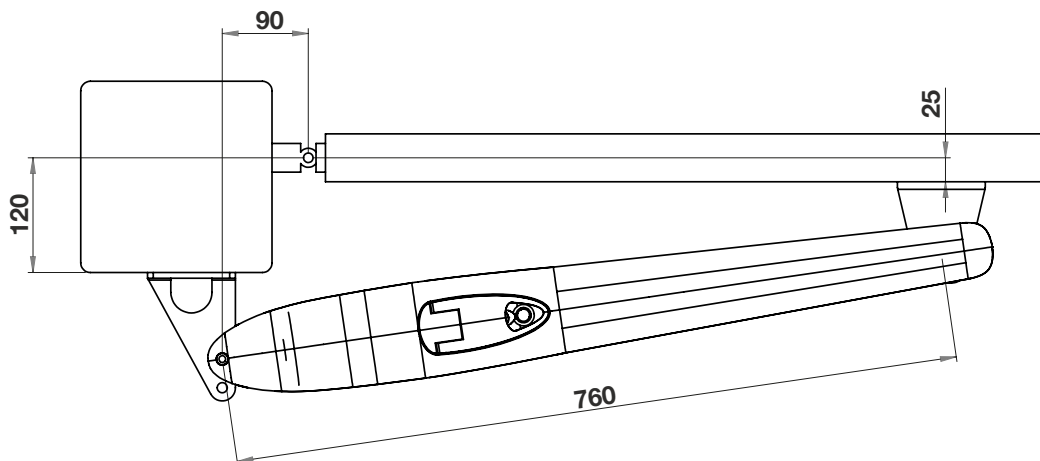

5. Agujero externo placa posterior

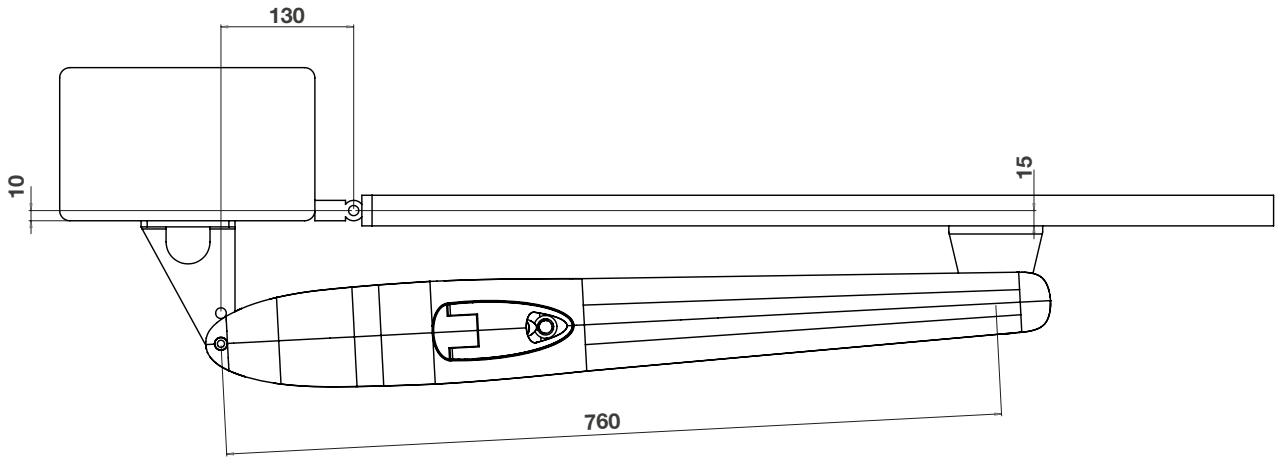

**!** APLICACIÓN PARTICULAR, CANCELA EQUIPADA CON APERTURA HACIA EL EXTERIOR. EN ESTE CASO UTILIZAR UNA ESTAFA NO EN DOTACIÓN

6.1 HOJA CERRADA

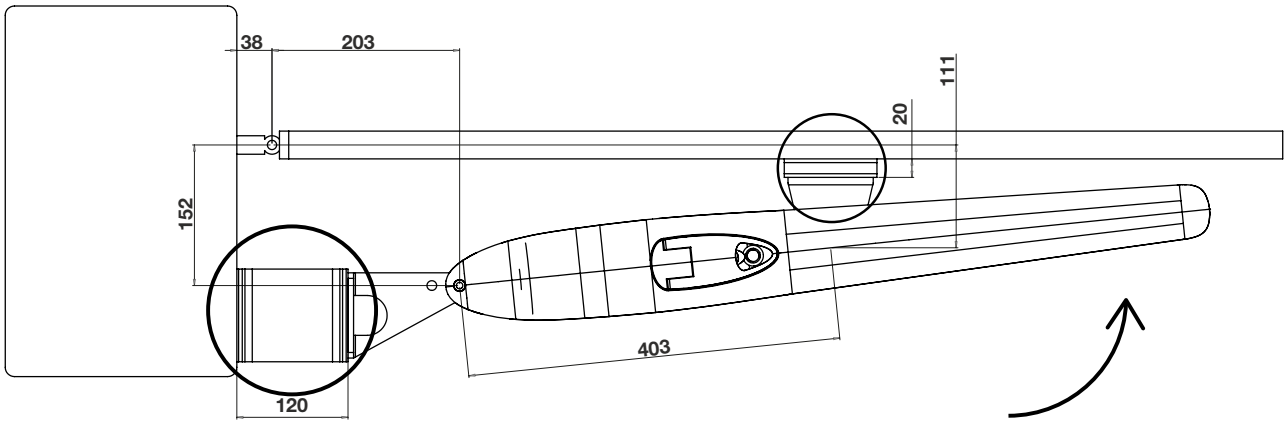

6.2 HOJA ABIERTA

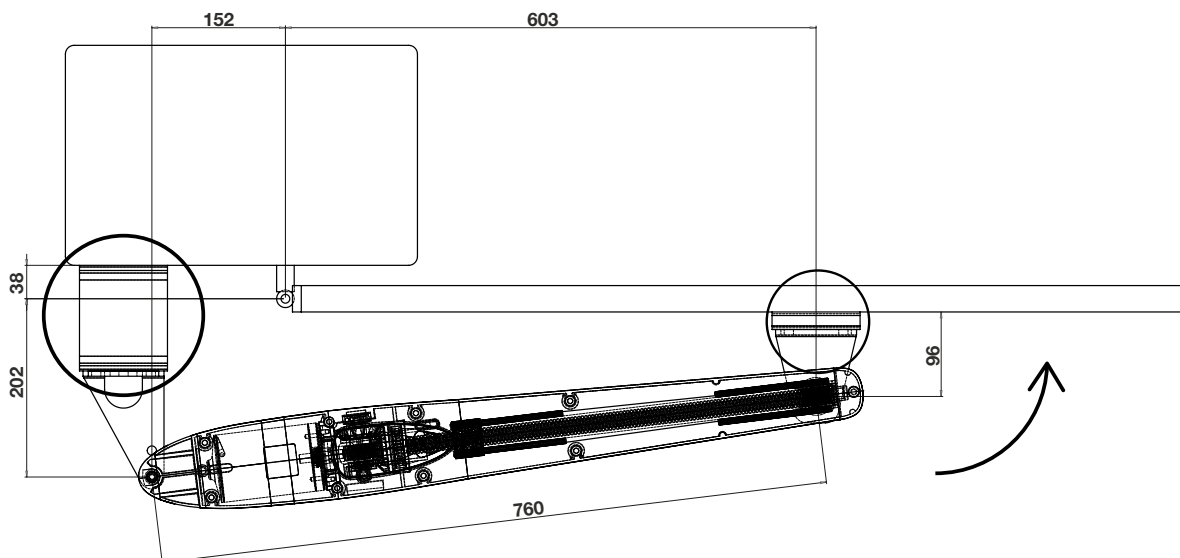

## 7.1 FIJACION PLANCHA POSTERIOR A LA COLUMNA

Fijar la plancha posterior a la columna (Fig. 5, 6), respetando las medidas establecidas. Si la columna es de hierro se puede atornillar directamente el anclaje utilizando tres tonillos fileteados M8. Si la columna es de cemento fijar el anclaje con tres tornillos de expansión de  $\varnothing$  8 mm. Luego de haber fijado la plancha, anclar la parte posterior del actuador a la plancha y fijarla establemente (Fig. 6).

**CUIDADO!** al momento de determinar la altura desde el piso al cual se va a fijar la plancha en la columna (Fig. 4), tener presente que la plancha para el anclaje del pistón en la cancela debe ser fijada 50 mm debajo de la medida de la columna para obtener un nivel horizontal (Fig. 9).

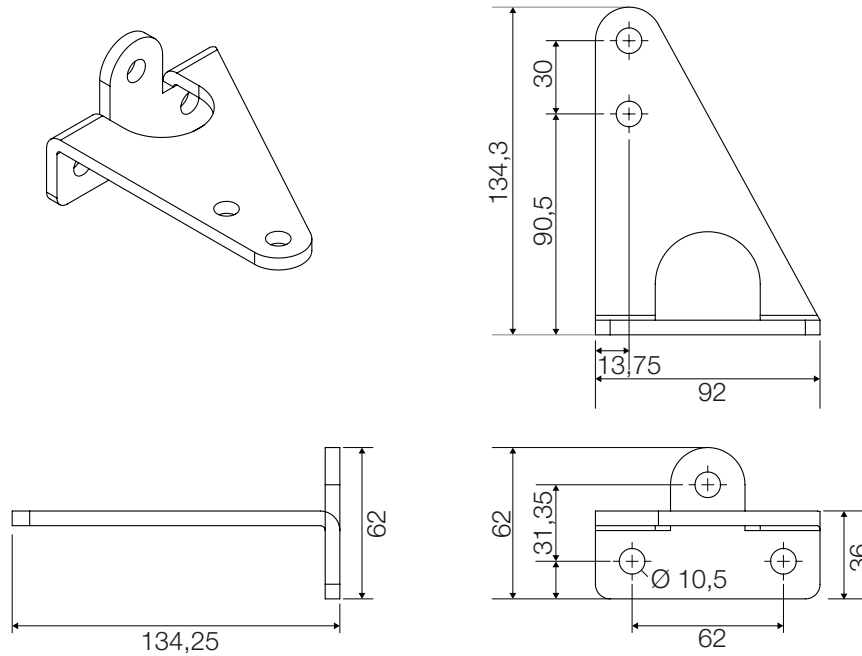

Fig. 5

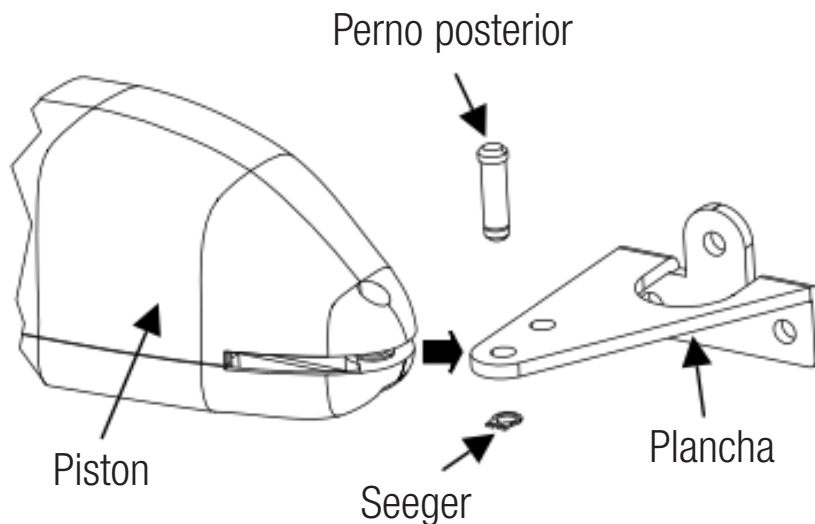

Fig. 6

## 7.2 FIJACION PLANCHA ANTERIOR A LA CANCELADA

Para fijar la plancha anterior en la cancelada seguir el siguiente procedimiento:

1. Fijar la plancha anterior de anclaje en el actuador. Insertar la arandela, atornillar la tuerca y apretar fuertemente (Fig. 8).
2. Cerrar la cancelada.
3. Acercar la cancelada al actuador con la plancha ya fijada.
4. Llevar el ataque a final de carrera, llevar hacia atrás de aprox. 1 cm y señalar la posición de la plancha.
5. Realizar la misma operación en apertura.
6. Si las posiciones corresponden, fijar establemente la plancha en la cancelada. En caso contrario, controlar nuevamente las medidas A y B de la TABLA 1.

N.B.: durante la instalación abrir y cerrar más veces a la cancelada controlando que el motoreductor no roce contra la hoja en movimiento.

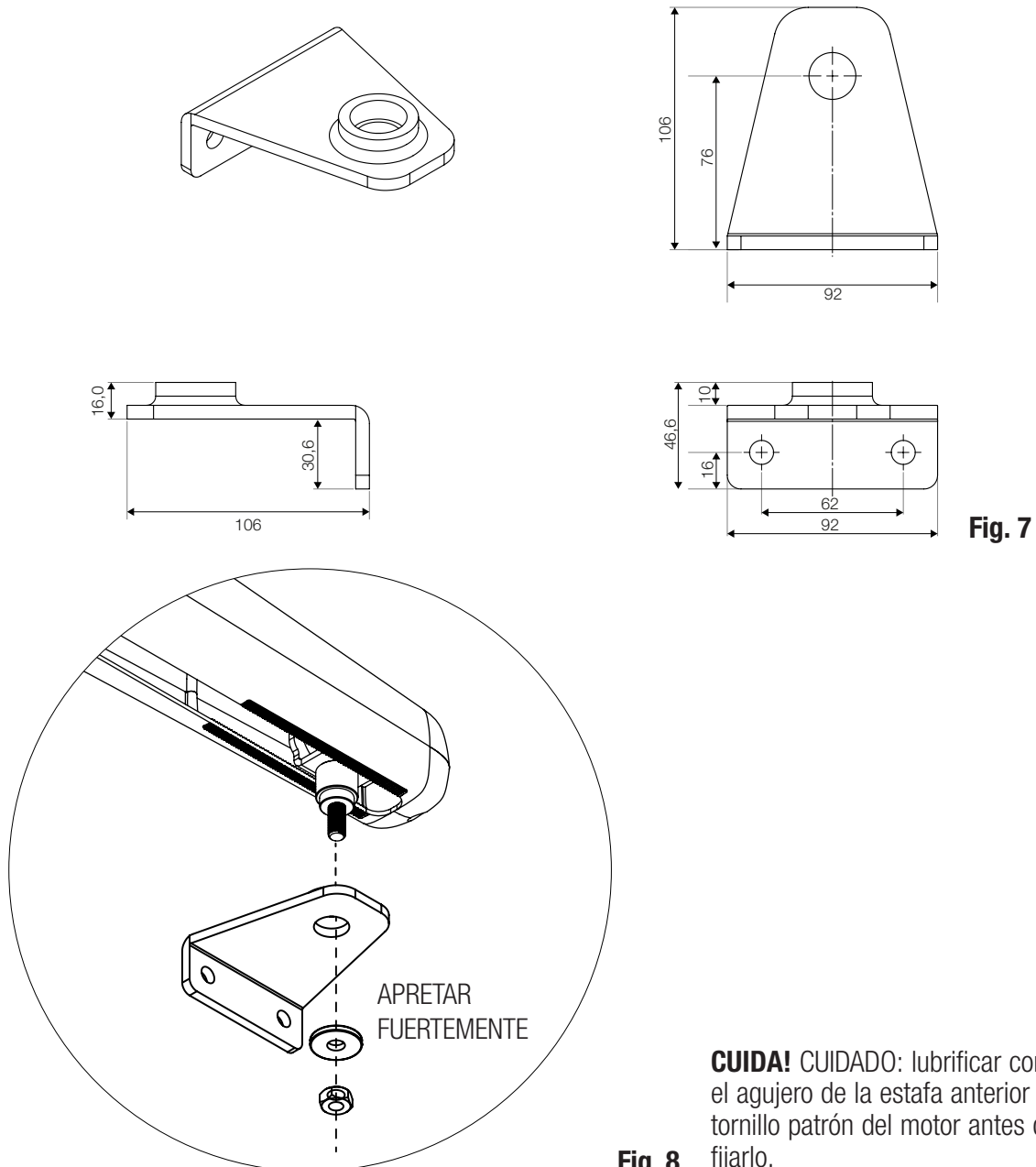

Fig. 7

**CUIDA!** CUIDADO: lubricar con grasa el agujero de la estafa anterior y el tornillo patrón del motor antes de fijarlo.

Fig. 8

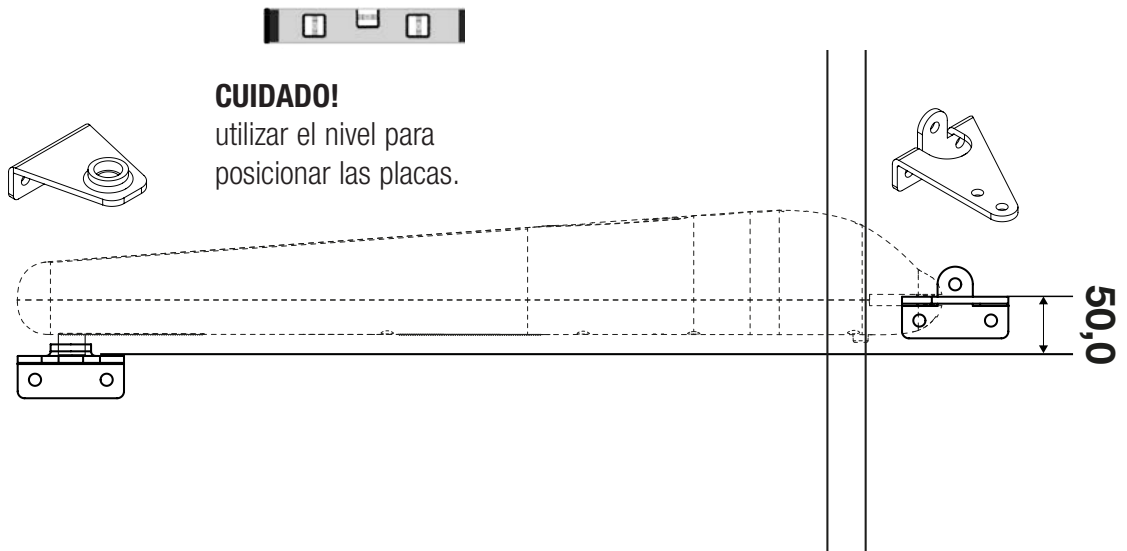

Fig. 9

### 7.3 REGOLAZIONE E FISSAGGIO DEI FERMI MECCANICI

XTILUS es suministrado con un final de carrera mecánico de apertura (Fig. 10), puede ser instalado con el paro mecánico de cierre (opcional), para detener la apertura o el cierre en caso la cancela no tengo los paros en el suelo (Fig. 11). Para efectuar la regulación aflojar el tornillo situada sobre el final de carrera y desplazarlo en la posición deseada.. Bloquear el tornillo en el final de carrera (Fig. 12).

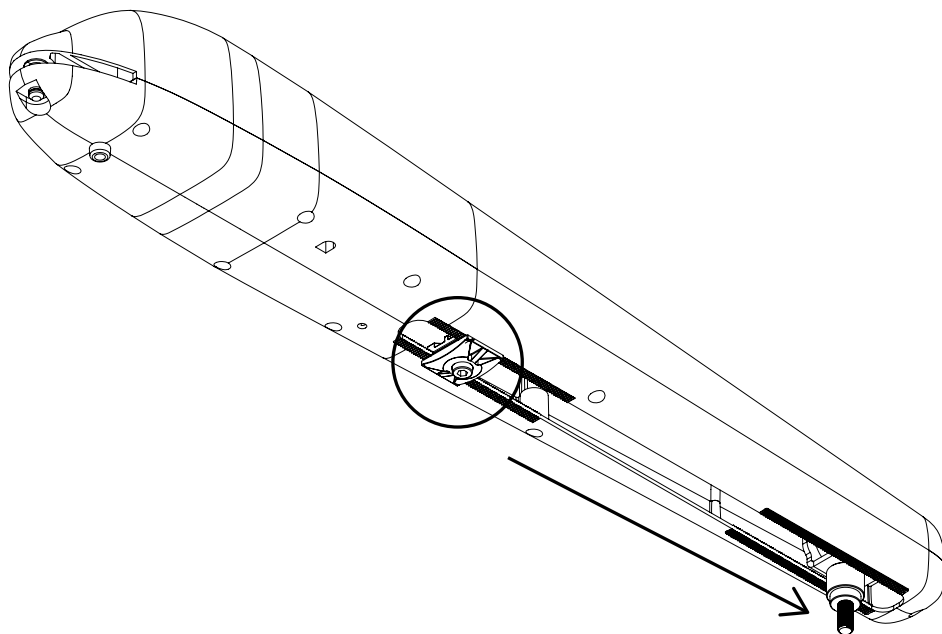

Fig. 10

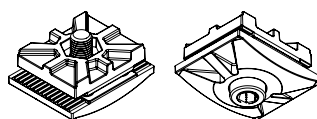

Fig. 11

**! ATENCION! PARA UN FUNCIONAMIENTO OPTIMO DE XTILUS SE ACONSEJA USAR TODA LA LONGITUD DEL RECORRIDO PARA CADA MOVIMIENTO. EN EL MOMENTO QUE NO SE USE TODO EL RECORRIDO DISPONIBLE, UTILIZAR EL RECORRIDO HACIA LA PUNTA DEL MOTOR Y NO EL RECORRIDO HACIA ATRAS.**

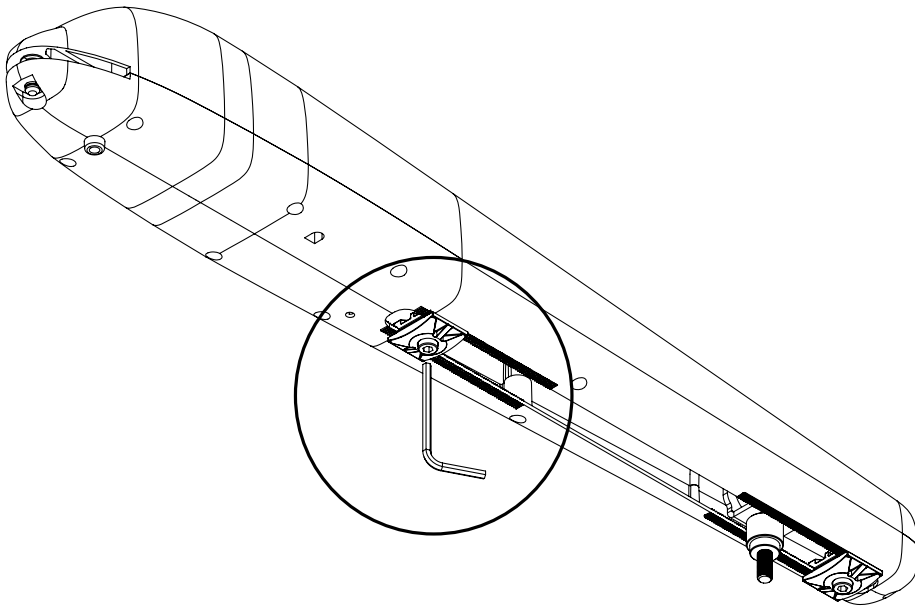

Fig. 12

### 7.4 VERIFICAR FINAL DEL MONTAJE

Antes de proceder con el cableado eléctrico del motor, verificar el correcto movimiento de la cancela:

1. Desbloquear el motor y mover manualmente la cancela.
2. Si la hoja se mueve con facilidad, la instalación se ha realizado correctamente. En caso contrario, bisagras, el agujero en la estufa anterior, el tornillo patrón del motor. Verificar el montaje correcto.

### 8. CONEXION TIPO Y SECCION CABLES



**TABLA CABLES MOTOR 230V**

Negro	Fase 1
Marrón	Fase 2
Gris o Azul	Común
Amarillo verde	Tierra

## 9. DESBLOQUEO

En el caso de falta de corriente, para poder operar la cancela manualmente es suficiente introducir la respectiva llave, girarla 90° y levantar la palanca para desbloquear (Fig. 13, 14).

Para poder realizar en modo seguro el desplazamiento manual de la puerta hay que controlar que:

- las manillas de la puerta que se han proporcionado sean idóneas;
- estas manillas no serán posicionadas en modo de crear puntos de peligro durante su utilización;
- el esfuerzo manual para mover la puerta no debe superar los 225N para las cancelas colocadas en lugares privados y los 390N para las cancelas colocadas en sitios comerciales e industriales (valores indicados en el punto 5.3.5 de la norma EN 12453).



**Fig. 13** BLOQUEADO



**Fig. 14** DESBLOQUEADO

## 10. SOLUCION PROBLEMAS

INCONVENIENTE	CAUSA PROBABLE	SOLUCION
Ante un mando emitido con el radiomando o con el selector de llave, la cancela no abre o el motor no arranca.	Alimentación de red.	Controlar el interruptor principal.
	Presencia de STOP de emergencia.	Controlar los selectores o mandos de STOP. Si no utilizados, controlar en la centralita, el puente en entrada contacto STOP.
	Fusible quemado.	Sustituirlo por otro fusible con las mismas características.
	Cable de alimentación del motor no conectado o defectuoso.	Collegare il cavo nell'apposito morsetto o sostituirlo.
	Hay un obstáculo en el medio de fotocélula o ésta no funciona.	Verificar la conexión, remover obstáculo.
Ante un mando emitido con el radiomando no abre pero funciona con el mando de llave.	El radiomando no ha sido memorizado o la batería está descargada	Efectuar el procedimiento de reconocimiento del radiomando en el receptor de radio o sustituir la batería por otra nueva.
La cancela arranca, pero se detiene.	La fuerza del motor es insuficiente.	Modificar el valor del par en la central.
	El valor de la sensibilidad sobre el obstáculo (si es presente) no es apta para la instalación.	Modificar el valor de la sensibilidad en la central, si es posible.
Una hoja se abre y la otra se cierra	La conexión no es correcta.	Realizar con la central BIOS2 / BIOS2 ECO el procedimiento de aprendizaje del recorrido.
		Cambiar las polaridades de los cables del motor involucrado.



## 11. MANTENIMIENTO

Efectuar solamente por personal especializado luego de haber quitado la alimentación eléctrica al motor.

Cada año engrasar las bisagras, el agujero en la estafa anterior, el tornillo patrón del motor y controlar la fuerza de empuje realizada por el motoreductor sobre la hoja. Cada dos años se aconseja lubricar la tuerca con grasa.

## 12. GARANTIA

La garantía del fabricante tiene validez en términos legales a partir de la fecha impresa y se limita a la reparación o sustitución gratuita de las piezas reconocidas como defectuosas por falta de cuidados esenciales en los materiales o por defectos de fabricación. La garantía no cubre danos o defectos debidos a agentes externos, defectos de mantenimiento, sobrecarga, desgaste natural, elección inexacta, error de montaje u otras causas no imputables al fabricante. Los productos manipulados no seran objeto de garantía y no seran reparados. Los datos expuestos son meramente indicativos. No podrá imputarse ninguna responsabilidad por reducciones de alcance o disfunciones debidas a interferencias ambientales. La responsabilidad a cargo del fabricante por daños derivados a personas por accidentes de cualquier tipo ocasionados por nuestros productos defectuosos, son solo aquellos derivados inderogablemente de la ley italiana.

## 13. ELIMINACIÓN DEL PRODUCTO

Este producto es parte integrante del automatismo, y por lo tanto, debe eliminarse junto con éste.

Como para las operaciones de instalaciones, también al final de la vida de este producto, las operaciones de eliminación deben ser efectuadas por personal calificado. Este producto está formado por varios tipos de materiales: algunos pueden reciclarse, otros deben eliminarse. Infórmese sobre los sistemas de reciclaje o eliminación previstos por los reglamentos vigentes en el territorio, para esta categoría de producto.

**¡ATENCIÓN!** – Algunas partes del producto pueden contener sustancias contaminantes o peligrosas que, si se abandonan en el medio ambiente, podrían provocar efectos dañinos en el mismo medio ambiente y en la salud humana.



Como se indica en el símbolo de al lado, se prohíbe echar este productos en los residuos domésticos. Efectúe por lo tanto la “recogida separada” para la eliminación según los métodos previstos por los reglamentos vigentes en su territorio, o entregue de nuevo el producto al vendedor en el momento de la compra de un nuevo producto equivalente.

**¡ATENCIÓN!** – las reglas vigentes a nivel local pueden prever importantes sanciones en caso de eliminación abusiva de este producto.





